

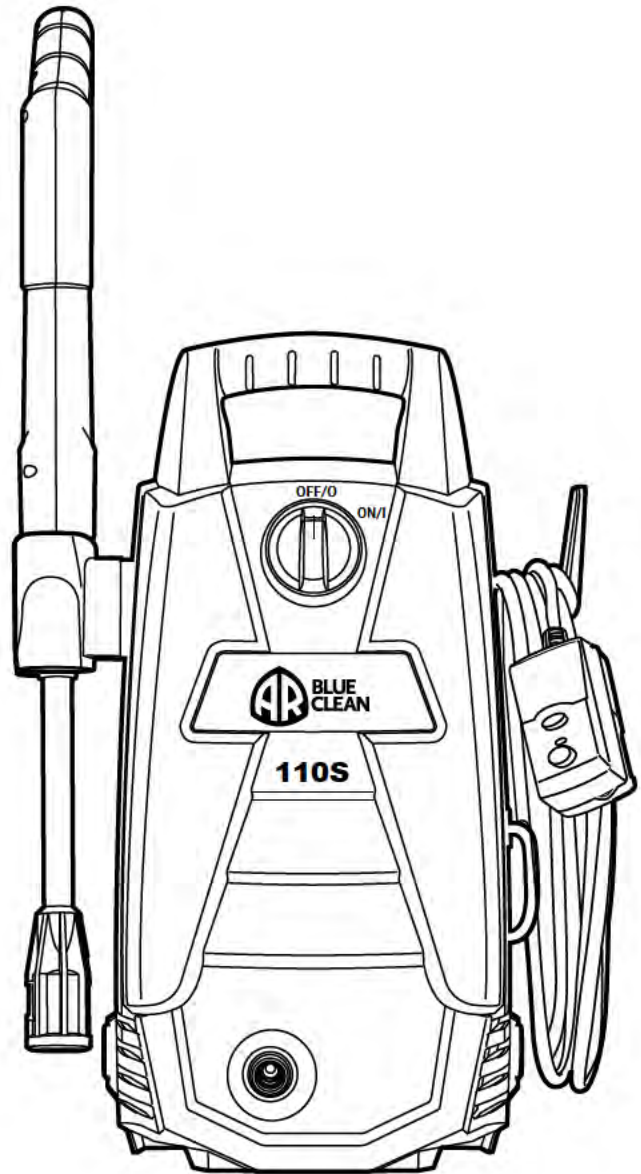

**BLUE[®]
CLEAN**

Instruction Manual

Model AR110S



Customer Help Line
1-866-235-5112



WARNING: To reduce the risk of injury, the user must read and understand the instructions before using this product.

SAVE THESE INSTRUCTIONS FOR FUTURE REFERENCE

QUICK START GUIDE

PACKAGE CONTENT:

1. Power washer unit
2. Manual
3. Nozzle cleaning wire (may be taped to the manual)
4. Handle
5. Screws (2)
6. Spray gun holder
7. Cord hook
8. Spray gun (8A shows trigger lock button)
9. Lance Extension
10. Vari-Spray nozzle
11. Turbo nozzle
12. High pressure hose
13. Detergent bottle
14. Power washer quick connect (QC) filter (clear) (Connect to Power Washer Unit)
15. Garden hose adapter (GHA) (Connect to Garden Hose)

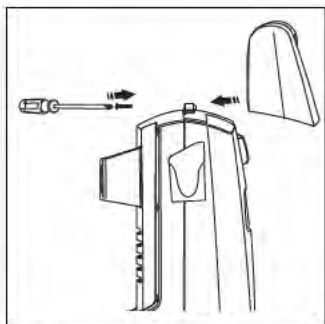
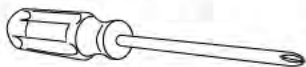

1. Screw handle to main unit.

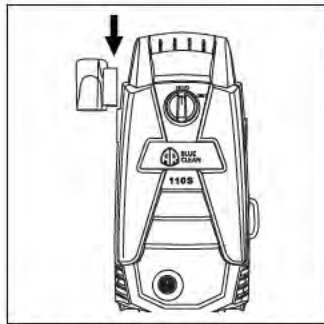

2. Slide Gun holder on side.

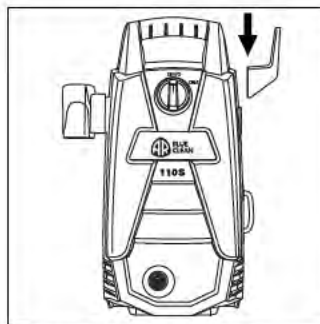

3. Slide cord hook on side.

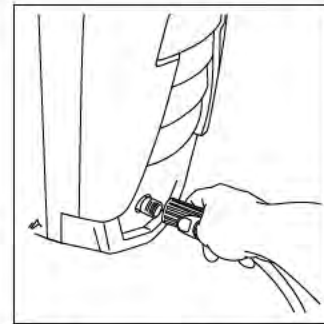

4. Screw on high pressure hose to power washer



5. Push to attach high pressure hose to gun.



6. Release high pressure hose from gun.

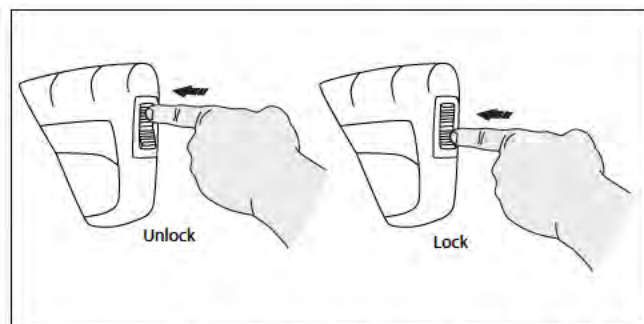

7. Press switch up to unlock and down to lock spray gun. NOTE: The trigger lock prevents the trigger from being engaged accidentally.

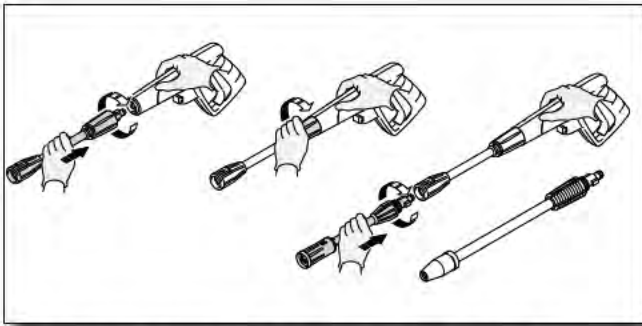

8. Connect extension to gun first by pushing together and turning clockwise simultaneously. Twist collar clockwise to lock in place. Connect lances or detergent bottle by pushing together and twisting. To remove push together and turn counter clockwise.

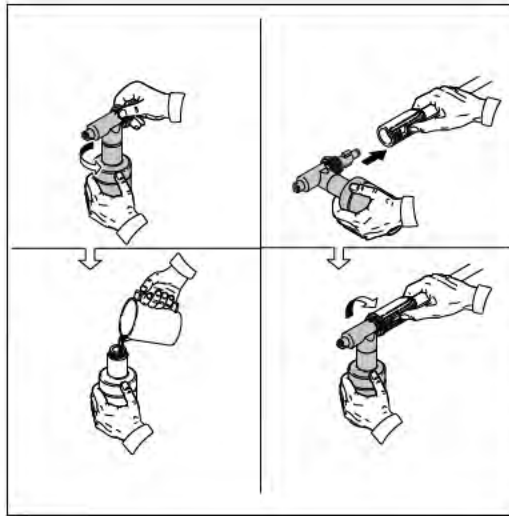

9. When using the detergent bottle fill it with a properly formulated detergent or cleaner with a water ratio according to instructions on the container. The detergent bottles comes with a straw which is attached onto the screw-on top. If you do not see the straw, look inside the bottle and attach it to the screw-on top.

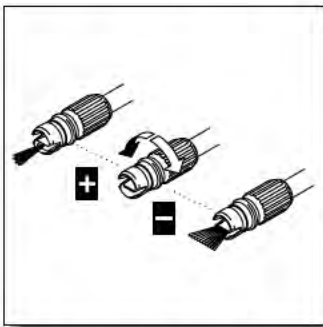

10. Adjust vari-spray nozzle by turning the head clockwise or counterclockwise to change it from a fine point spray to a wide fan spray.

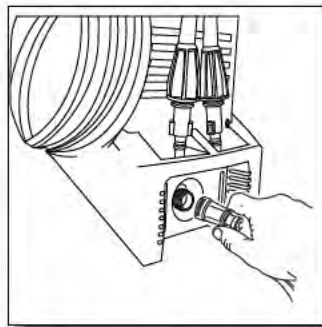

11. Clear QC filter attaches to the power washer.

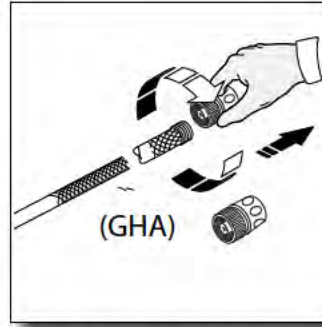

12. Attach GHA to the end of the garden hose.

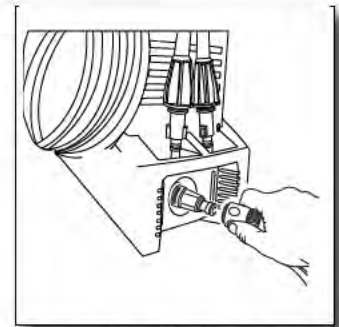

13. GHA attaches to QC Clear filter.

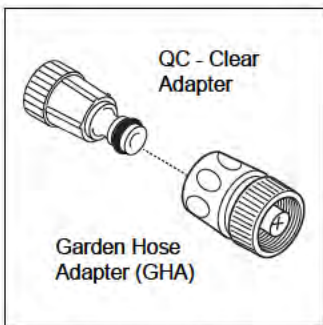

14. Snap the GHA onto the QC adapter. To remove pull back on the collar and pull off.

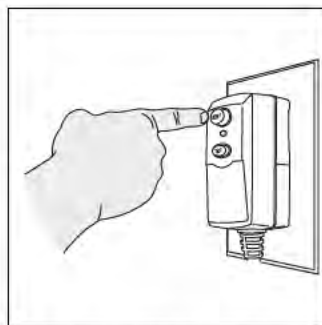

15. Plug machine into a grounded outlet, push reset button.

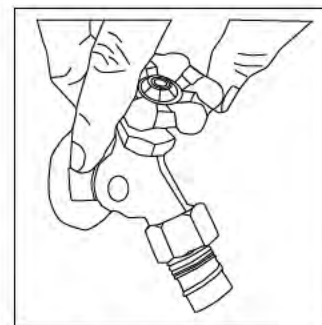

16. Turn on Water

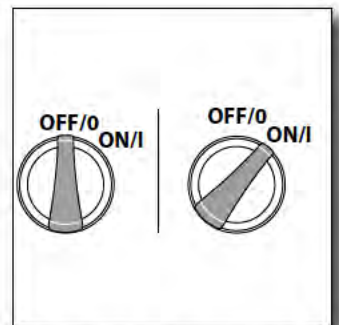

17. Switch ON and OFF positions.

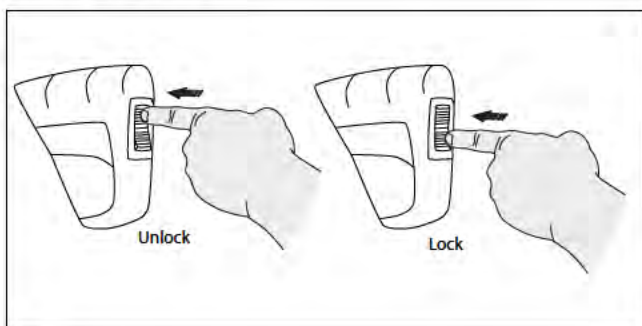

18. Press safety button to unlock trigger gun and squeeze trigger to turn on. Make sure spray gun is in locked position when not in use.

TABLE OF CONTENTS

Quick Start.....	2	How to Clean.....	14
Specifications	4	Operating Tips and Maintenance.....	15
Limited Warranty	4	Storage.....	16
Warranty Process.....	4	Pump Saver.....	17
Introduction.....	5	Replacement Parts.....	18
Safeguard, Warnings & Safety Tips.....	5	Troubleshooting and FAQ.....	19
Package Content.....	7		
Unpacking & Assembly.....	8		
Operating Instructions	13		

SPECIFICATIONS

Model	Max PSI (lbs/sq/in)	Max GPM (gal/per/min)	Max Temp	Volts	Amps	Weight (lbs)
AR110S	1,400	1.3	122° F	120	11	18

LIMITED WARRANTY

This product is under warranty to the original retail consumer against defects in material and workmanship for a period of 1 (one) year and is a complete “bumper to bumper” warranty including the spray gun, the high pressure hose and all accessories from the date of purchase. The warranty is not transferable or assignable. This warranty covers replacement parts. This limited one year warranty applies only to products used in consumer applications and is void in rental or any commercial application. Reasonable care must be used in conformity with operation and maintenance instructions in the owner’s manual and quick start guide. Failure to follow these instructions will void this warranty. This warranty gives you specific legal rights and you may also have other rights which vary from state to state.

WARRANTY PROCESS

Keep your original receipt of purchase in case of warranty claim.

If your power washer develops a problem, contact Customer Service by one of the two methods:

1. Send an e-mail to info@arblueclean.com with your name, address the model of your power washer, when and where you purchased it. Describe in the e-mail the problem you are having. A Customer Service person will contact you to resolve the problem.
2. Call our toll-free number at 1-866-235-5112. Customer Service is available Monday - Friday 8:00 a.m. to 5:00 p.m. Central Standard Time (CST). The Customer Service person will work with you to fix the problem.

If the power washer needs to be returned for repair, shipping costs to the company must be paid by the customer. A **Return Merchandise Authorization (RMA) Number** will be issued for the return. Upon receiving the power washer, the company will repair or replace the unit. We will send unit back to customer at no charge.

Please note: Power washers sent to the company **without an RMA Number will NOT be accepted** and shipped back at the expense of the sender.

INTRODUCTION

Congratulations on the purchase of your **BLUE CLEAN POWER WASHER!**

Your **BLUE CLEAN POWER WASHER** is a power tool in every sense of the word that may be used outside your house and in. It is one of the finest most powerful home-use power washers in the marketplace today.

Please familiarize yourself with the following assembly, operating and safety information. Read this manual before using the power washer. Failure to follow these instructions could cause personal injury, property damage, or both. Save this manual for other users to read prior to using the power washer.

If you have any questions about or problems with your power washer please call our toll-free number **1- 866-235-5112** and talk with our Customer Service Support Team at AR North America Inc. We are available to talk with you Monday through Friday from 8 a.m. to 5 p.m. Central Standard Time (CST). We can help you with questions regarding operation, warranty, replacement or optional parts, or contact us at info@arblueclean.com.

For more information on the **BLUE CLEAN POWER WASHERS** go to www.arblueclean.com. Power washers, parts, and accessories can be ordered online 24 hours a day, 7 days a week for your convenience.

SAFEGUARDS, WARNINGS AND SAFETY TIPS



- To avoid personal injury and/or damage to property and to maximize your power washing experience, carefully follow all of the safety tips, instructions, warnings and safeguards and become familiar with all of the controls. Be sure you know how to quickly bleed off the pressure from all parts of your power washer, and how to turn off the power washer .
- This power washer conforms to CSA and other safety and consumer standards. Do not modify or rebuild any part of your power washer.
- Do not use your power washer when you are under the influence of alcohol or drugs. Use this power tool carefully and only when you are alert .
- Watch your balance and footing while using your power washer. Surfaces become slippery when wet and are extra slippery when using a detergent or cleaner.
- Never operate the power washer in bare feet, sandals, or open-toed shoes.
- When using the power washer near children make sure they are closely supervised by an adult to avoid injury. Never let a child use the power washer.
- Keep fingers, hands, feet and any part of your body clear of the stream of high pressure water. The powerful spray can cause blindness or blast holes in the skin. It can break a window if you are too close when you pull the trigger on the spray gun .
- Always wear eye protection to prevent injury to eyes when operating the power washer.
- To avoid mishaps or injury, always use the trigger safety lock when not using the power washer even if the spraying stops for a moment.
- The power washer is equipped with a Ground Fault Circuit Interrupter (GFCI) which greatly reduces the chance of electric shock while the unit is in use.
- Point the spray gun in a safe direction when beginning a power washing session.
- When first using the spray gun, hold the spray gun and lance with two hands when pulling the trigger until you get used to the “kick back” from the spray gun (one hand to pull the trigger and the other to stabilize the gun assembly).

- When you press the power switch to turn off the power washer, water pressure may remain in the system. To discharge the pressure, point the spray gun in a safe direction and pull the trigger.
- Never spray flammable liquids.
- Never use the power washer in areas that contain combustible dust, liquids or vapors.
- Avoid contact of the pressure hose with sharp objects and examine the hose regularly. Replace if damaged. Due to the high pressure involved, it cannot be repaired if cut or damaged.
- Only use detergent specifically formulated for power washers and follow instructions on the detergent's label. We have a selection of power washer detergents to choose from. Go to www.arblueclean.com for more information and to order the detergents. Power washer detergents are also available at your local hardware store.
- Protect eyes, lungs, and skin from exposure to detergent. Dish or laundry soap is too thick and will clog the nozzle of your detergent bottle.
- **IMPORTANT:** Store the power washer indoors to prevent the water in the unit from expanding under freezing conditions. When the water freezes and expands, your power washer will be damaged and become inoperable. Or, if storing outdoors, it is recommended you use Pump Saver. Pump Saver can be purchased on our website: www.arblueclean.com. See details in the Pump Saver section of this manual.
- Never use hot water with your power washer. It will overheat and damage the high pressure pump.
- Never leave the power washer unattended while it is powered "on".
- Always turn the water supply "on" before turning the power washer power to "on". Running the pump dry will cause damage to the internal components.
- Never use a water supply to your power washer that exceeds 150 psi maximum.
- Never disconnect the high pressure hose from the power washer while the system is pressurized.
- Never permanently engage the trigger mechanisms on the spray gun.
- Never operate the power washer unless all components are properly and securely connected.
- Never allow the power washer pump to run for more than one minute, after you have turned off the water supply. This can cause the motor and pump to overheat and fail.
- Never use lances or other parts that have not been supplied with your power washer.
- Never use an extension power cord since it defeats the effectiveness of the GFCI and increases the chance of electrocuting the operator.
- Never spray any electrical outlet with your power washer.
- Inspect the power cord before using. Do not use it if it is damaged.

Servicing of a Double-Insulated Appliance

In a double-insulated product, two systems of insulation are provided instead of grounding. Grounding means are not provided for a double-insulated product, nor should grounding means be added to the product.

Servicing a double-insulated product requires extreme care and knowledge of the system, and should only be done by qualified service personnel.

Replacement parts for a double-insulated product must be identical to the original parts. A double-insulated product is marked with the words "Double Insulation" or "Double Insulated". Product may also be marked with symbol shown here.

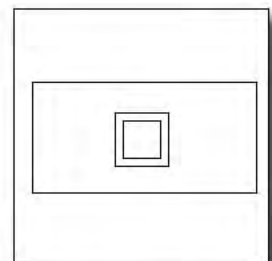
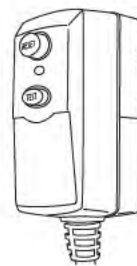

Double Insulated Product

PACKAGE CONTENT:

1. Power washer unit
2. Manual
3. Nozzle cleaning wire (may be taped to the manual)
4. Handle
5. Screws (2)
6. Spray gun holder
7. Cord hook
8. Spray gun (8A shows trigger lock button)
9. Lance Extension
10. Vari-Spray nozzle
11. Turbo nozzle
12. High pressure hose
13. Detergent bottle
14. Power washer quick connect (QC) filter (clear) (Connect to Power Washer Unit)
15. Garden hose adapter (GHA) (Connect to Garden Hose)

Note - tool(s) required
for assembly
Philip Screwdriver:

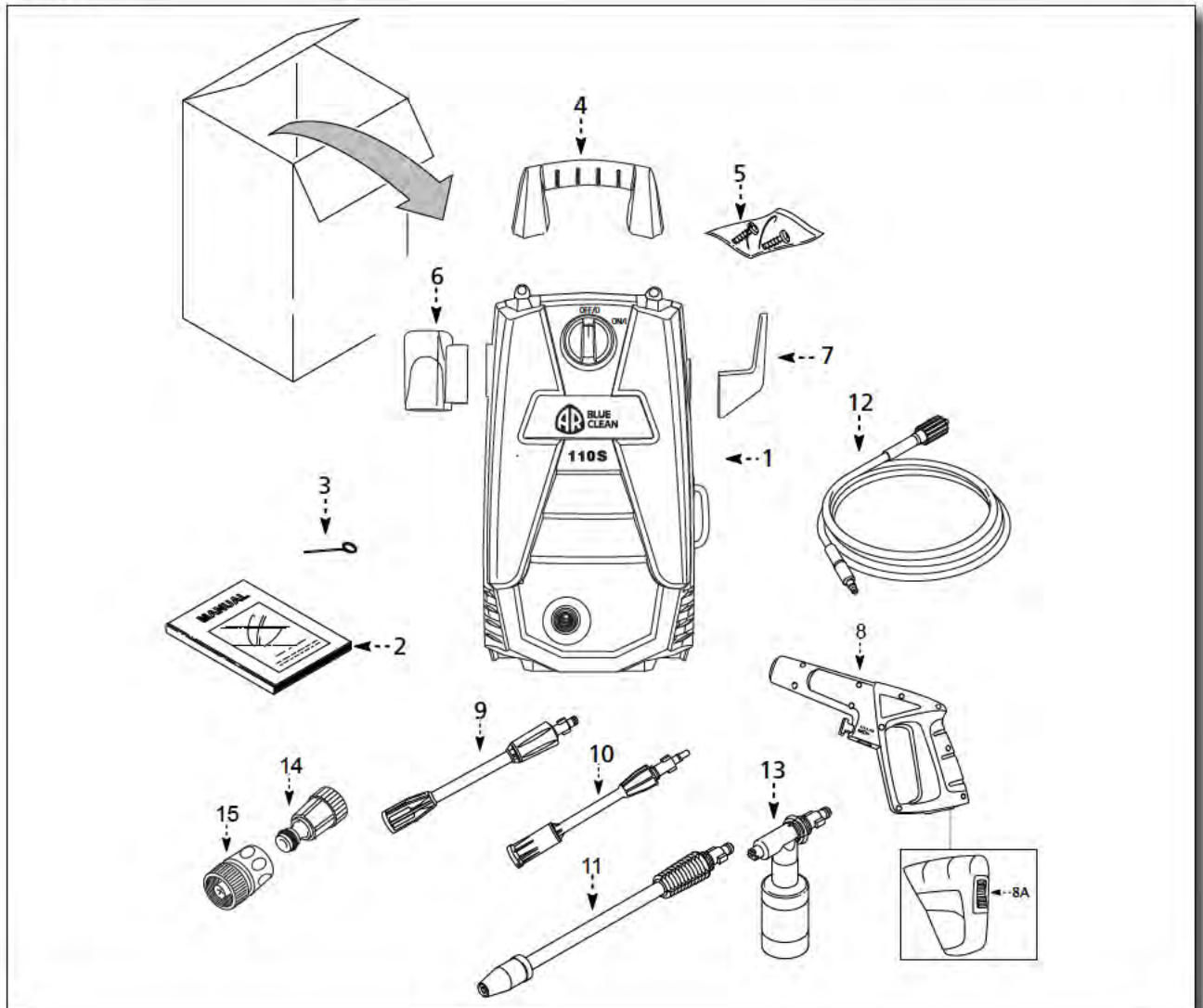
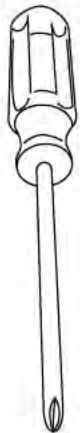
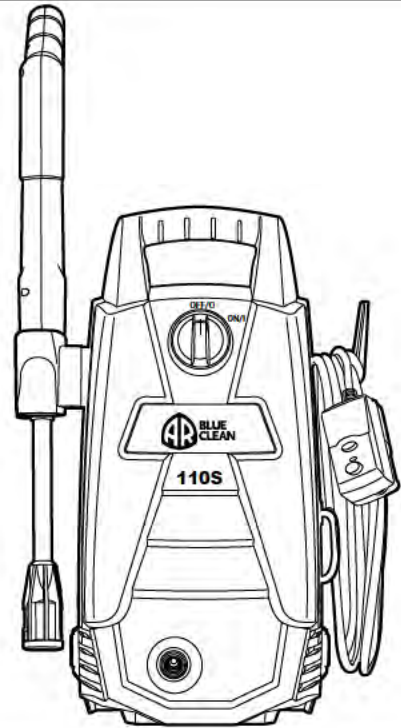

UNPACKING & ASSEMBLY

- After unpacking the BLUE CLEAN POWER WASHER, lay out parts and accessories. Familiarize yourself with the parts in the package by comparing them to those listed on the “PACKAGE CONTENTS” page.
- The BLUE CLEAN POWER WASHER requires some minor assembly. You'll need a Phillips screwdriver to install the handle to the main unit.

NOTE: Some parts may or may not be already assembled.

- Install the handle to the BLUE CLEAN POWER WASHER (**Fig. 1**). Place the screws in the holes provided on the BLUE CLEAN POWER WASHER and handle, screw them together. Do not use a power screwdriver. When the screw is completely tight, give a small final clockwise twist of the screwdriver. Do not over tighten.

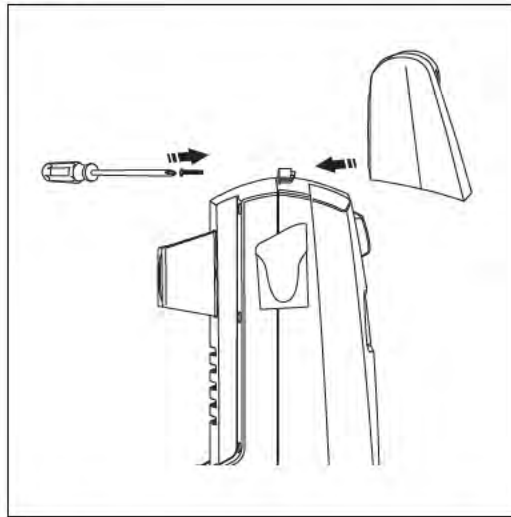

Fig. 1

- Slide the (spray gun holder) onto the left side of the washer when facing it. This does not require any screws. (**Fig. 2**)
- Slide (cord hook holder) onto the right side of the washer when facing it. This does not require any screws. (**Fig. 3**)

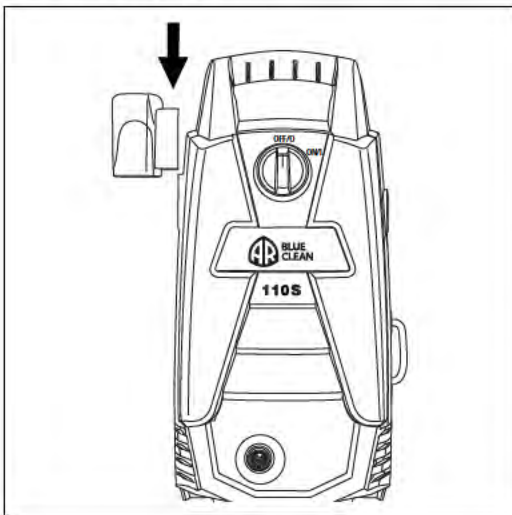

Fig. 2

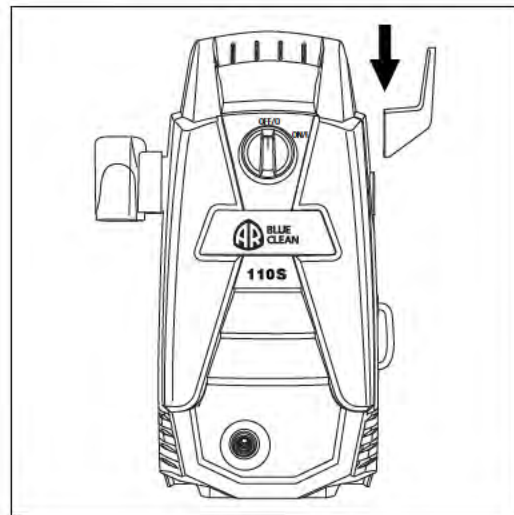

Fig. 3

High Pressure Hose

- Screw the high pressure hose (clockwise) on the front of the unit at the bottom (**Fig. 4**). Pull back the collar and insert o-ring post into the water outlet far enough so the collar can thread onto the outlet threads until hand tight. Do not use pliers or vice grips to tighten. If it takes fewer than six or so turns you have not properly tightened the high pressure hose fitting. It is easier to position the power washer in front of you so to ensure that the threads are started correctly. Failure to properly tighten the high pressure hose will result in the hose slipping or popping off immediately upon turning the unit on. Do not worry about damage if this occurs - just reinstall and take extra care at screwing on the high pressure hose fitting.

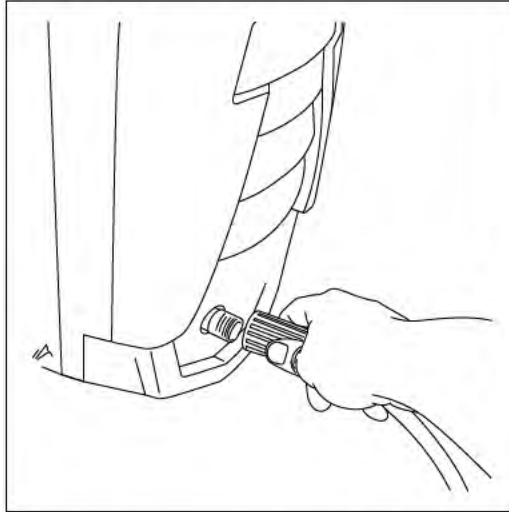

Fig. 4

- Connect the other end of the high pressure hose to the spray gun by inserting the silver metal tip of the high pressure hose into the fitting just ahead of the trigger guard. It will lock into the spray gun with a “click” (**Fig. 5**). Confirm the hose is locked into the spray gun by pulling slightly on the hose. The hose is now securely attached to the spray gun.
- To release the hose from the spray gun, press the button on the underside of the gun toward the trigger guard. The hose will slide out from the connection (**Fig. 6**).

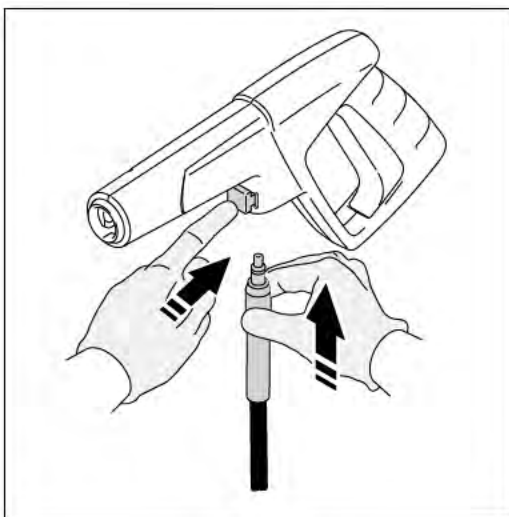

Fig. 5

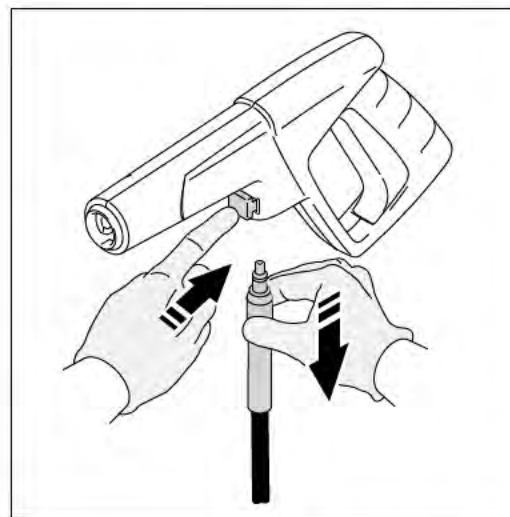

Fig.6

Spray Gun

- To lock the trigger of the spray gun point the gun away from you and press the lock button forward to the front of the gun, (**Fig. 7**), after doing so, squeeze or pull the trigger to make sure it is locked and will not move. Always leave lock button in lock position when not in use. This ensures the gun is in “safe” mode until it is ready for use. Press the lock button back to unlock.

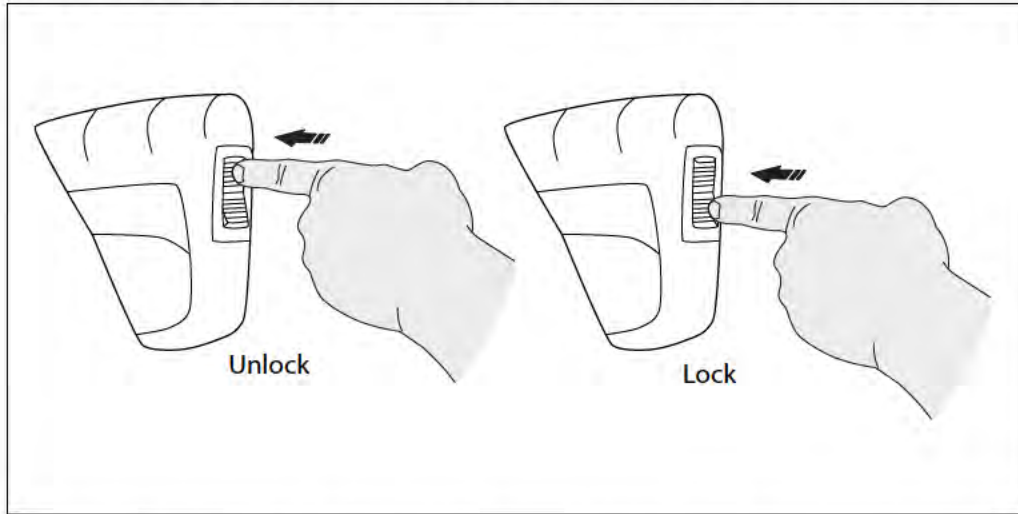

Fig. 7

NOTE: The trigger lock prevents the trigger from being accidentally engaged.

Lance

- While the spray gun is in the locked position. Attach the extension lance directly to the spray gun, insert extension into the gun pushing together turning clockwise simultaneously, turn the extension collar clockwise to lock into place. To remove turn extension collar counter clockwise to unlock then push together and turn counter clockwise. The extension lance must be inserted in the gun first before using any of the other attachments, and to place in gun holder for storage. It is recommended that once extension is connected to leave it in place. (**Fig. 8**)

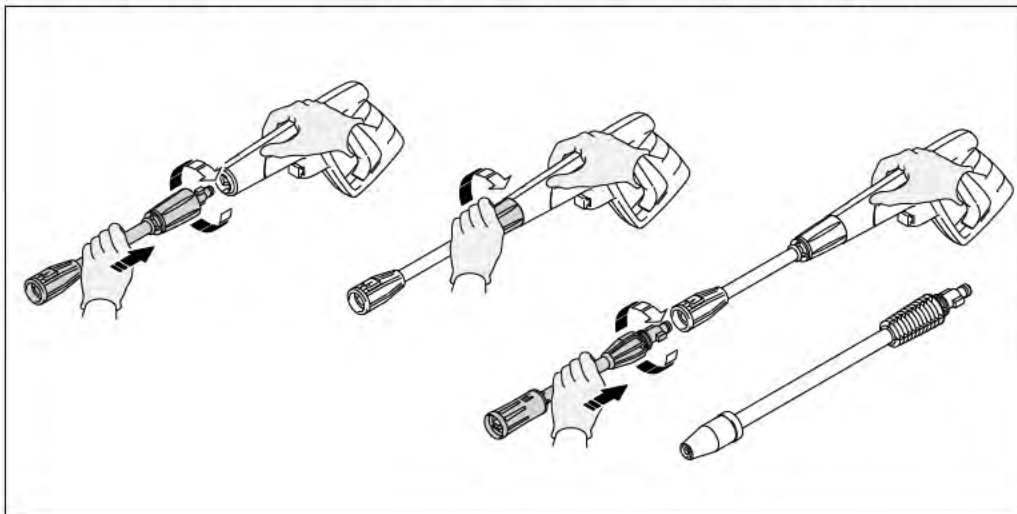

Fig. 8

- Insert the adjustable spray nozzle lance, turbo nozzle or detergent bottle into the end of the extension lance by inserting and pushing together turning clockwise simultaneously. To remove push together and turn counter clockwise.

Remember to always push the safety lock button to lock the trigger when changing lances, to ensure that they do not accidentally eject with force during removal.

Always test a small area to avoid chance of damaging the surface. (**Fig. 9**)



Fig. 9

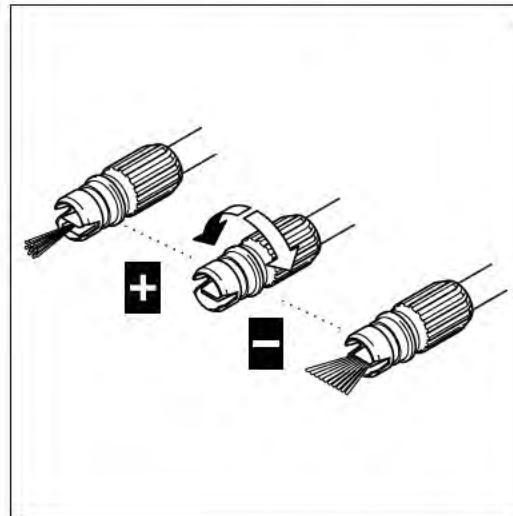

Fig. 10

- When using the adjustable spray lance, the spray pattern and intensity can be controlled according to power of water needed for each task by twisting the spray nozzle at the far end of the lance. (**Fig. 10**).
- When using the turbo lance, make sure the turbo nozzle is screwed on tight at the end of the lance, each time you use it. The Turbo lance is designed for high impact cleaning. Only use on hard surfaces such as driveways, cement surfaces, patio bricks, etc.

Detergent Bottle

- When using the detergent bottle, fill it with a properly formulated detergent or cleaner with a water ratio according to instructions on the container (**Fig. 11**). The detergent bottles comes with a straw which is fitted into the screw-on top. If you do not see the straw, look inside the bottle and attach it to the screw-on top. (**Fig. 12**)

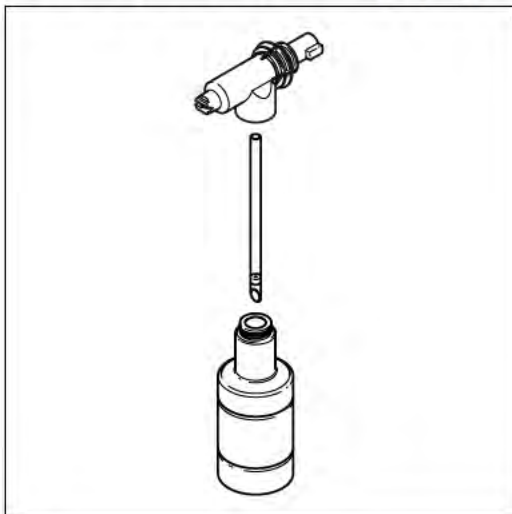

Fig. 11

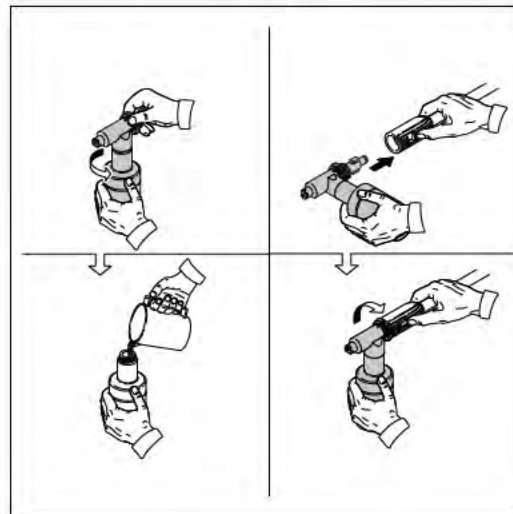

Fig. 12

NOTE: The ratio of water to detergent is 10:1 or 10 parts water to 1 part detergent.

Garden Hose Adapter

- Install the garden hose adapter (GHA) and quick connect filter. It is made up of two separate pieces. (1) A clear plastic adapter with a screen filter (about 3 inches long) (**Fig. 13**) and (2) a blue/black collar attachment (**Fig. 14**).

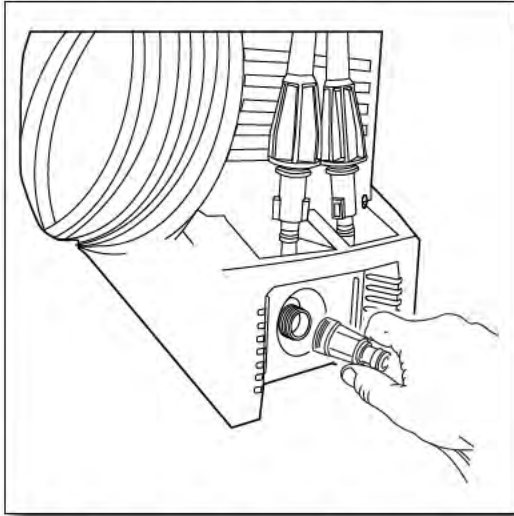

Fig. 13

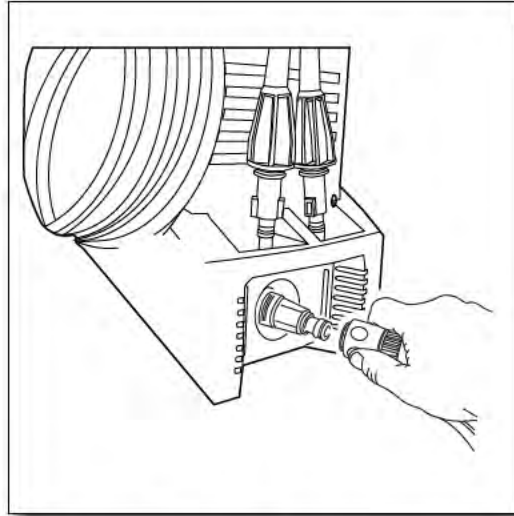

Fig. 14

- Attach the garden hose adapter to the end of the garden hose (**Fig. 15**).
- First, remove the plastic shipping cover on the water inlet on the front of the power washer on the

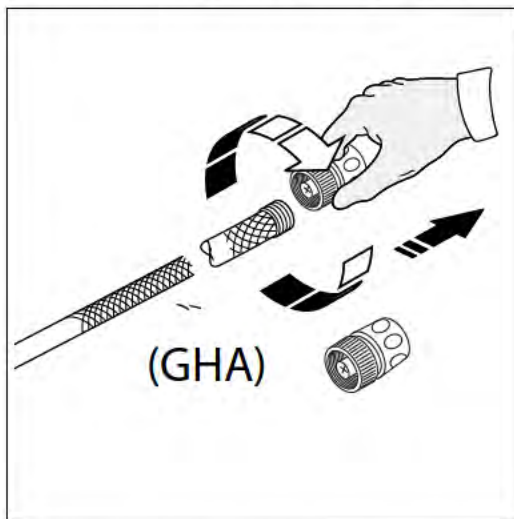

Fig. 15

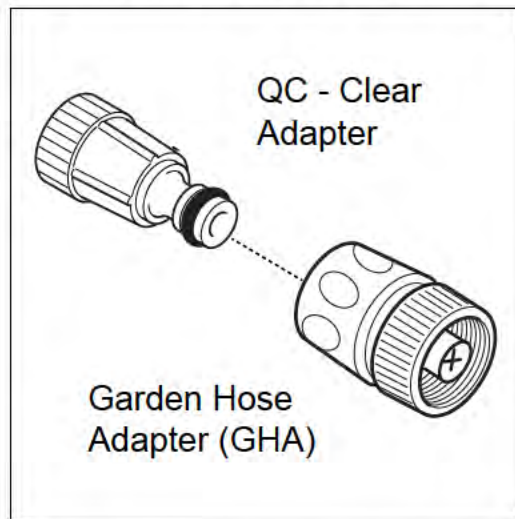

Fig. 16

right side. Hand tight is fine. Slide the blue/black collar onto the clear adapter (**Fig. 16**), it will “click” into place.

- The water is now connected to your power washer. Turn on water.
- To remove the water hose, simply pull back on the blue collar and it will slide off the clear adapter. Note: this can be done at any time. Water will not come out of the garden hose as the blue/black collar has a water stop check valve. Water will only flow from the garden hose when it is connected to the clear adapter.
- You have now completed the assembly of your **BLUE CLEAN POWER WASHER** and are now ready to begin using your electric power washer. Read and observe all safety instructions.

OPERATING INSTRUCTIONS

!Turn on the water supply at the faucet!

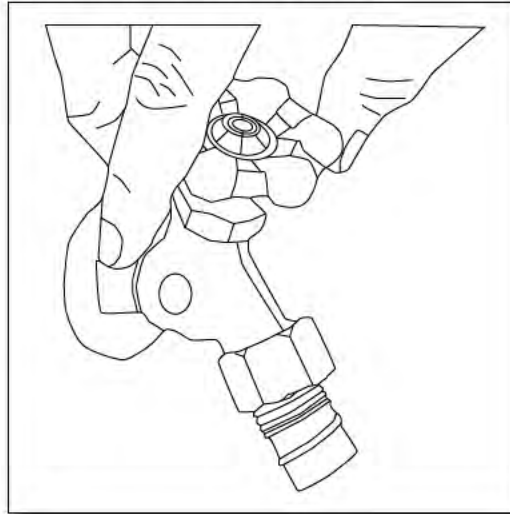

Fig. 17

Powering Up

- Make sure the “ON/OFF” switch is in the “OFF” position. The power switch has international symbols for ‘on’ and ‘off’: On (I) Off (O), (Fig. 18).

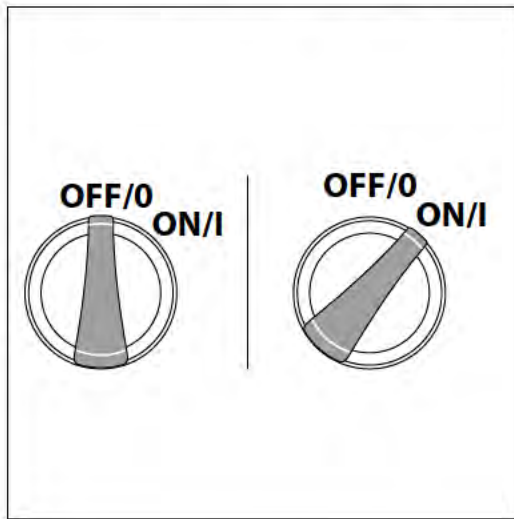

Fig. 18

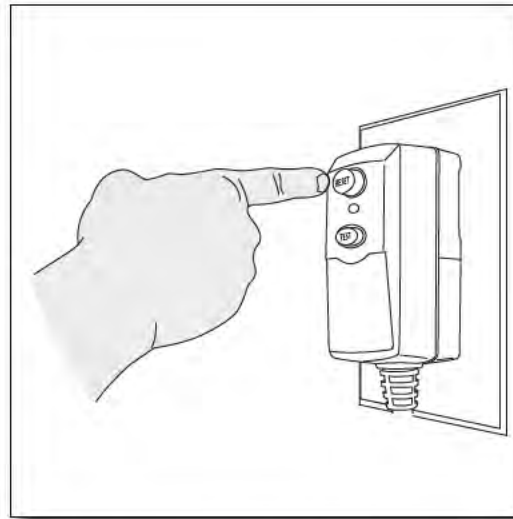

Fig. 19

- Unwind the power cord completely and plug the GFCI into a grounded 120 volt outlet. Press the ‘reset’ button on the GFCI box (Fig. 19). The indicator window should show a red color. This must be done each time the unit is plugged in.

- Release the safety lock button on the spray gun by pressing the safety lock button from right to left (**Fig. 20**). While pointing the spray gun in a safe direction, squeeze the trigger on the spray gun until there is a steady stream of water, letting the water and air out of the hose.

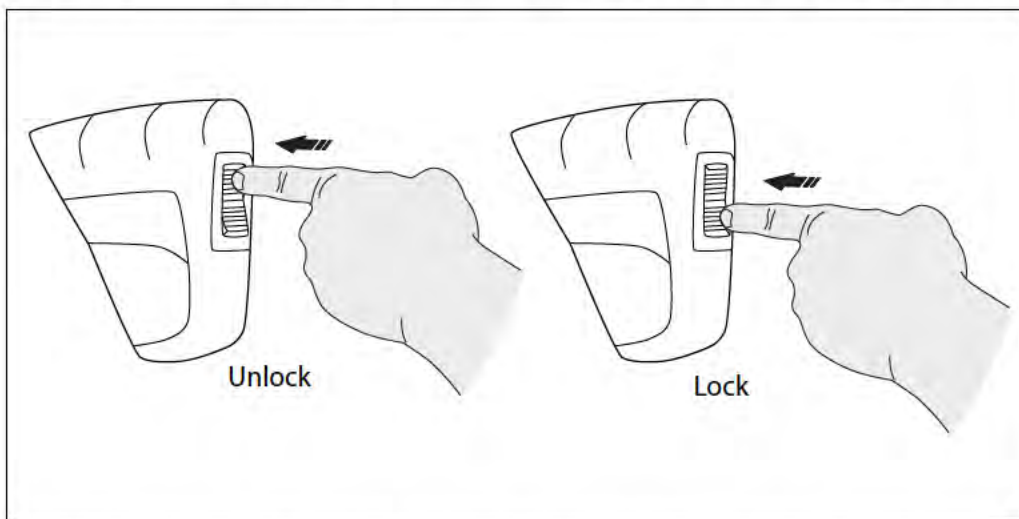

Fig. 20

- Turn the power switch to the 'ON' (I) position. The unit will turn on for 1 - 2 seconds and shut off, this is a normal function of the (TSS) auto start feature. Squeeze the spray gun trigger to begin pressure washing.
- Squeezing rapidly will cause the (TSS) feature to miss an on/off cycle that may prevent from turning on while squeezing trigger after rapid squeezing. Use slow deliberate trigger pulls to avoid such symptoms.

How To CLEAN

Cleaning nozzles

- A clogged or partially clogged nozzle can cause significant reduction of water pressure coming out of the nozzle and/or cause the unit to pulsate while spraying.
- Turn off the unit
- Turn off the water supply to the unit
- Relieve any pressure trapped in the hose by squeezing the trigger 2-3 times, and then lock the spray gun by pushing the lock button from left to right.
- The screen inside the clear adapter should be cleaned periodically. Insert a pen or pencil in small hole at the end of the adapter. The screen filter will slide out (**Fig. 21**). Rinse it with clean water, and then place it back in the adapter.

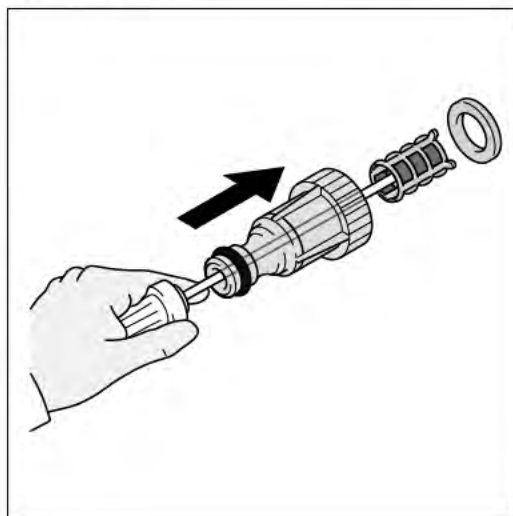

Fig. 21

- Take off the adjustable lance. Rotate the nozzle on the adjustable lance to the narrow stream setting which opens up the fan blades. **(Fig. 22)**.

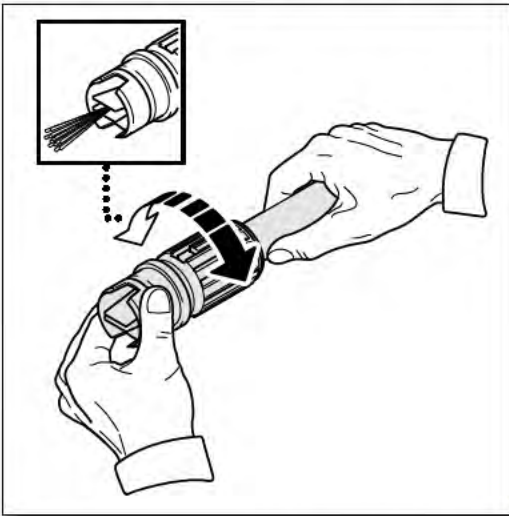

Fig. 22

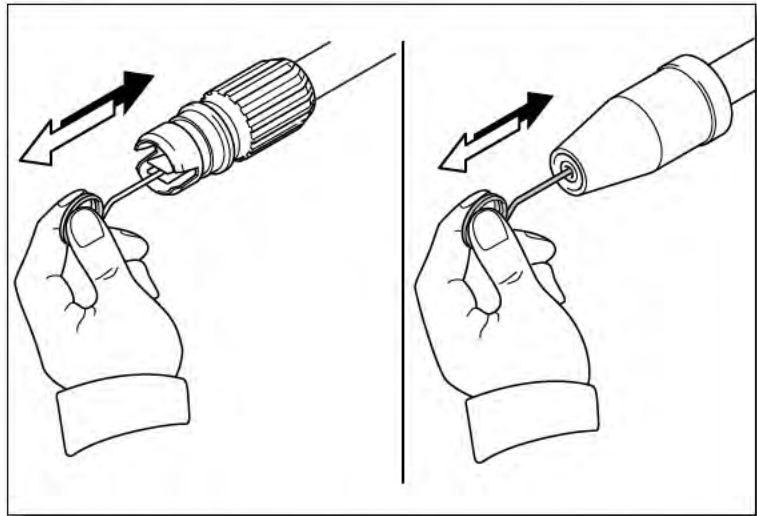

Fig. 23

- Using the nozzle tip cleaner provided (or an unfolded paper clip), insert the wire into the nozzle hole and move back and forth until debris is dislodged **(Fig. 23)**. Back /flush water through the nozzle using garden hose and highest pressure available (either standard water nozzle or use your thumb over the nozzle to create water pressure for back flush).

OPERATING TIPS AND MAINTENANCE

- If you hear the motor run intermittently when the trigger is not being squeezed, that is normal. The pump is priming itself so it is ready to operate when the trigger is squeezed. Turn off the power washer if not being used after five minutes.
- The o-rings on the bayonet end of the adjustable lance should be cleaned regularly and lubricated with non-water soluble grease such as petroleum jelly.
- Keep the nozzle cleaning wire, Which is taped to this manual for use in unclogging the lance nozzle. If you lose the cleaning wire an straightened paper clip works fine.

How to Avoid Damaging Surfaces

- Damage to surfaces being cleaned occurs because the impact force of the water pressure exceeds the durability of the surface. Bare wood can be penetrated; paint can be peeled off, etc. You can vary the force of your power washer by controlling:
 - a. the angle of the surface being cleaned
 - b. the distance of the nozzle from the surface being cleaned
- Never use a narrow high pressure stream of water or the turbo lance on soft surfaces susceptible to damage.
- Use the vari-spray lance when cleaning windows. Be sure to adjust the nozzle to low spray and place the nozzle approximately four to five feet away from the window with the nozzle at forty five degree angle. Squeeze the trigger and vary the spray pattern and angle until optimum cleaning efficiency is achieved.

Detergent / Storage

- Use detergents designed for power washers. We offer four (4) power washer detergents, Auto, Motorcycle, Boat and Universal. These can be purchased online at our website **www.arblueclean.com**. Hardware stores or home centers also have power washer detergents for different cleaning projects. The cleaning solution should be the consistency of water in order to prevent clogging your detergent bottle and nozzle.
- ***The cleaning power of the detergents is enhanced when applied with low pressure; and time is allowed to break down the dirt and grime. The combination of low pressure and chemical action is very effective and can be better than scrubbing if applied properly. Always spray detergent on a dry surface, do not pre-soak area. Wetting the surface first dilutes the detergent and reduces its cleaning ability. Do not allow detergent to dry on surface. On vertical surfaces being cleaned, apply detergent to lower surfaces and work your way up to prevent detergent from causing streaks in the dirt and grime. Rinse detergent by pressure washing from bottom up for same reason.***
- If a stain is particularly tough, it may be necessary to reapply the detergent and use a bristled brush to scrub the stain. Subsequent power washing after brushing should successfully complete your cleaning job.

STORAGE

- Remove lance from the gun and place in the accessory holder. Place the gun in the accessory holder on the side. Lances are placed into any of the slots in the back of the unit. Make sure to discard any remaining detergent from the bottle. Flush the bottle and nozzle head with fresh water to prevent clogging.
- When your pressure washing session has been completed, turn off the power switch located on the front of the power washer. Unplug the power cord from the outlet. Turn off the water supply. Pull the trigger on the spray gun 2-3 times to drain out the excess water and to release any remaining water pressure. Disconnect the garden hose adapter from the water inlet. Do not allow the power washer to run with no water flowing through it.
- Remove detergent bottle and clean completely. Residual chemical will stick to the container and can cause the detergent injector to clog and not function properly.
- Remove high pressure hose from spray gun and unscrew the other end of the high pressure hose from the power washer.
- Hook the power cord around the L-shaped tab on the right side of the machine when facing it.
- The pressure hose is stored on the hose hook located on the back of the handle.
- **DO NOT store the power washer where it is exposed to freezing temperatures unless you use Pump Saver.** It is recommended that you use Pump Saver for storing in freezing temperatures. Freezing will damage the pump unless Pump Saver is added to the power washer. If not using or if storing your power washer for more than one month, run Pump Saver through it. See the section on Pump Saver for more information.

PUMP SAVER

Pump Saver is a product that protects and prolongs the life of the pump. This will keep the internal parts of the pump lubricated and protected from freezing while being stored in ALL climates. It also assists with protection from internal corrosion. The Blue Clean part # is: PW64511 (16oz. bottle).

Order online at www.arblueclean.com

Pump Saver Instructions

Follow the previous storage instructions for your power washer. To prevent staining, protect the surface under the power washer from any excess fluid. Wear eye protection when using this product.

1. Turn off your power washer.
2. Disconnect garden hose.
3. Shake the bottle well before connecting to the power washer.
4. Screw the garden hose adapter to the Pump Saver Bottle.
5. Click onto pump inlet (clear quick connect filter).
6. Turn the valve on the bottle to the open position.
7. Turn the power washer on. Turn the power washer off as soon as the Pump Saver fluid begins to exit the water outlet - nozzle.
8. Turn the valve on the bottle to the off position and remove the Pump Saver bottle valve assembly from the power washer.

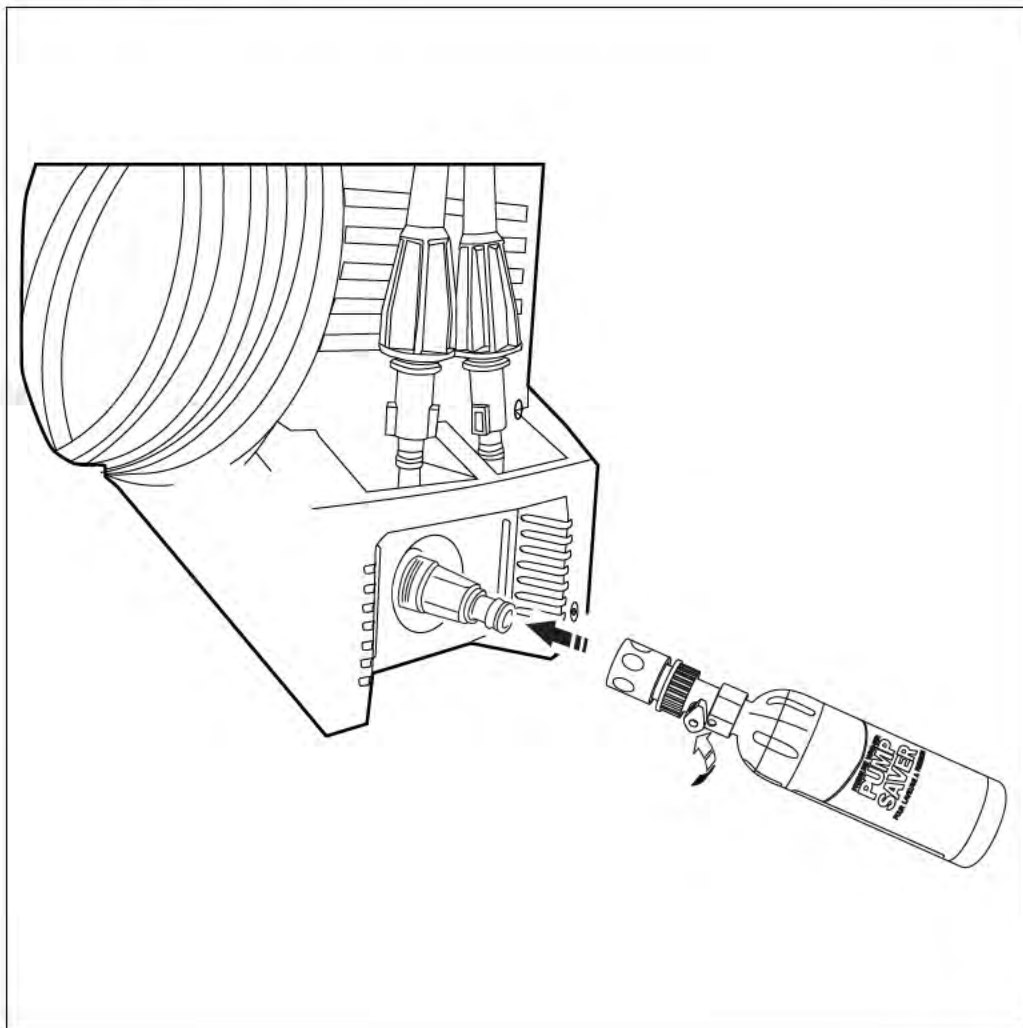

REPLACEMENT PARTS

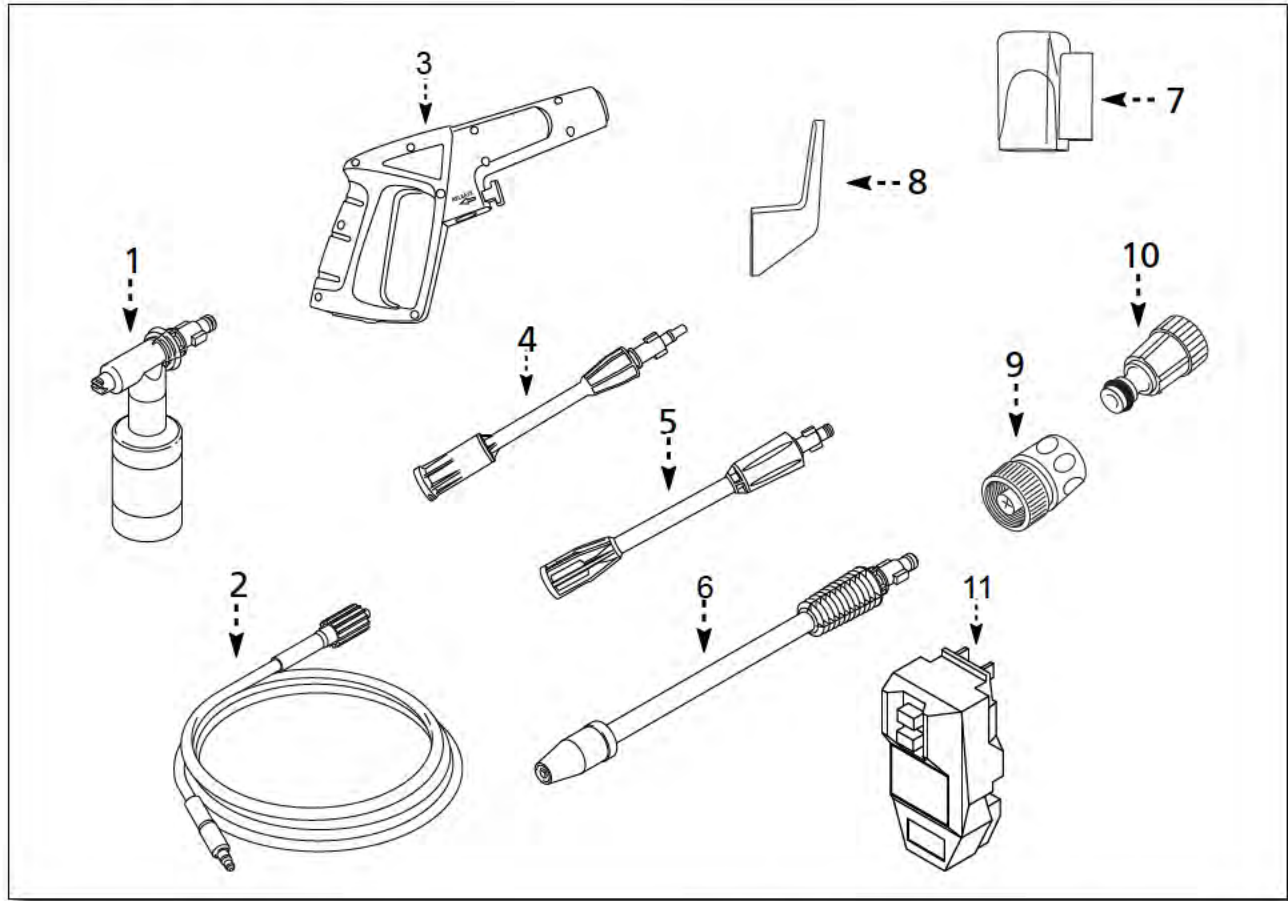

Pos.	Description	Part Number	Qty.
1	Detergent Bottle	PW50954	1
2	Hose (QC) 20'	PW3083450	1
3	Spray Gun	PW4120391	1
4	Vari-Spray Lance/Nozzle	PW4120410	1
5	Extension Lance	PW4120400	1
6	Turbo Nozzle	PW50976	1
7	Gun Holder	PW4220580	1
8	Cord Hook	PW4220590	1
9	Quick Connect Filter (clear plastic)	PW3082130	1
10	Garden Hose Adapter	PW3082731	1
11	GFCI Assembly	PW3084330	1

Pump Spare Part Kits

Water Seals & Valves	PW4220620	1
Pre-Assembly TSS	PW4220630	1
O-Ring Kit	PW909107K	1

Order at: www.arblueclean.com / 1-866-235-5112

TROUBLESHOOTING AND FAQs

<p>Unit will not turn on.</p>	<p>Make sure the power washer is in the “OFF” position. Plug in the electrical cord to a grounded 120 volt outlet (no electrical extension cord should be used). If the electrical cord will not plug into your outlet, your electrical outlet is not properly grounded and should not be used. Use another electrical outlet. Press the reset button on GFCI power box. If the color of red is not visible in the little window on the GFCI, unplug and plug in again. Press reset, and look for the red color in the window, this should remain red in color. If the color is staying red, turn the power switch on the power washer to “ON”. Squeeze the trigger on the spray gun and try again.</p> <p>If this did not correct the problem, try plugging into another electrical outlet and repeat the above procedure. If it is still not working, call Customer Service at 1-866-235-5112.</p>
<p>The high pressure (HP) hose will not connect / stay connected to the spray gun. Is this a spray gun problem?</p>	<p>In most cases, the spray gun is not the problem. The problem is the rubber sleeve covering the fitting at the end of the high pressure hose. It has likely slipped up toward the metal tip. The fix: wiggle, twist and/or pull the rubber sleeve down until the entire tip is visible plus an 1/8” of the metal fitting below the tip. Now try to insert the hose tip into the spray gun. It should “click” into place and will not come out until the hose is released by pushing in the lever on the underside of the gun.</p> <p>You may cut away the end of the sleeve with a sharp knife if unable to move the sleeve down. Be careful not to cut or puncture the hose.</p>
<p>The unit is running but there is not water flow.</p>	<p>Check the water source. Unclog the nozzle on the lance. (See nozzle cleaning instructions under “Cleaning nozzles”.) Or take off the lance and just spray out of the spray gun. This will indicate if the problem is with the lance.</p>
<p>Why is water leaking where the high pressure hose connects to the spray gun?</p>	<p>Make sure there is an o-ring at the end of the metal tip of the high pressure hose. If no o-ring is present, the connection between the hose and spray gun will leak. O-Ring Kits are available online at www.arblueclean.com or call Customer Service at 1-866-235-5112 to place an order.</p>
<p>I can’t remove the lance from the spray gun. What should I do?</p>	<p>All lances and the detergent bottle are attached and removed from the spray gun in the same manner. Insert the quick-release end of the lance/detergent bottle into the spray gun. Press the spray gun and lance together (about a 1/8”) and turn clockwise. The lance will lock in place. Remove the lance by reversing this procedure. Press the spray gun and lance together and turn counter clockwise. The lance will slide out. Or, hold the spray gun and lance in an upright position with the nozzle end on the floor. Push the whole assembly straight down to loosen the connection, and then follow the removal process again. You may also spray soapy water or a lubricant in the area where the lance connects to the spray gun.</p>
<p>The power washer turns on for 2 seconds, shuts off, and will not turn back on. Do I have a defective unit?</p>	<p>It sounds like your power washer is working just fine. When the water is connected, the accessories are assembled properly, and the power switch is turned on, the power washer may turn on for 1 - 2 seconds to prime the pump. It automatically shuts off and waits for the spray gun trigger to be pressed. When the trigger is pressed, water starts flowing through the pump. The water sensor in the pump “senses” the moving water and automatically turns the power washer on. Or, turn the power switch to off, hold in the trigger on the spray gun, so that you have a steady stream of water. While you are holding the trigger open on the spray gun, at the same time, turn the power switch on.</p>



**BLUE
CLEAN**®

Model AR110S

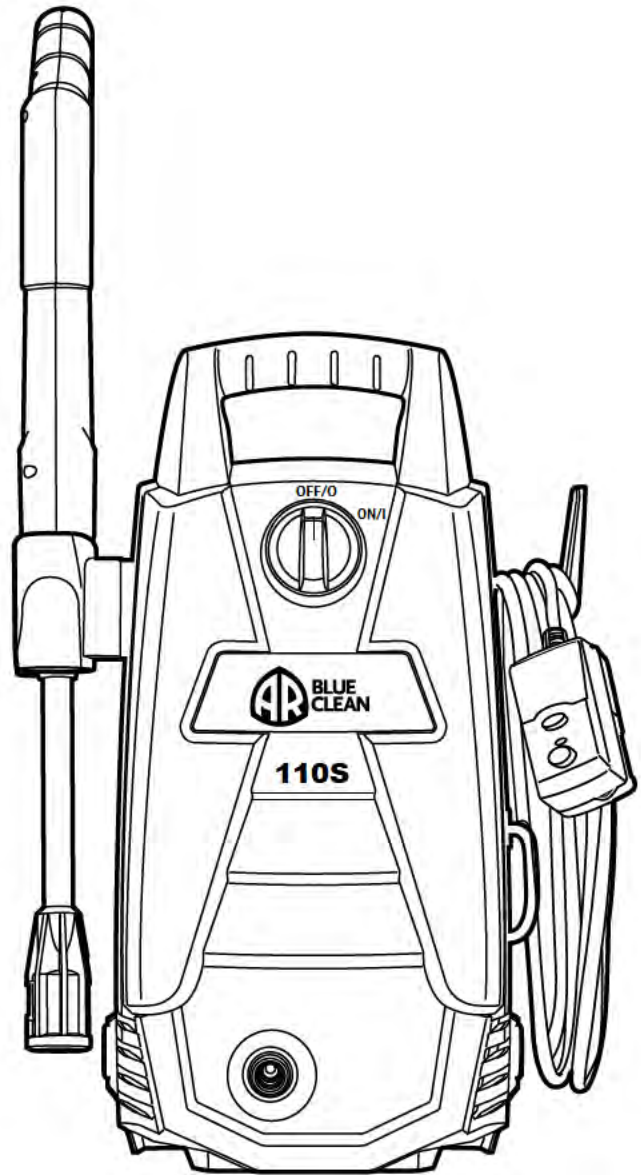

Cleaning and troubleshooting tips, manuals and other helpful information are available on our website. For parts and accessories for your Blue Clean Washer, visit www.arblueclean.com. Ordering is easy and all major credit cards are accepted.

A.R. NORTH AMERICA, INC.

Attn: Power Washer Warranty Department
140 - 81st. Avenue NE, Fridley, MN 55432
Phone: 1-866-235-5112
Fax: 1-866-331-2762
Email: info@arblueclean.com
Website: www.arblueclean.com



Customer Help Line
1-866-235-5112

www.arblueclean.com



**BLUE[®]
CLEAN**

Manual Práctico

Modelo AR110S

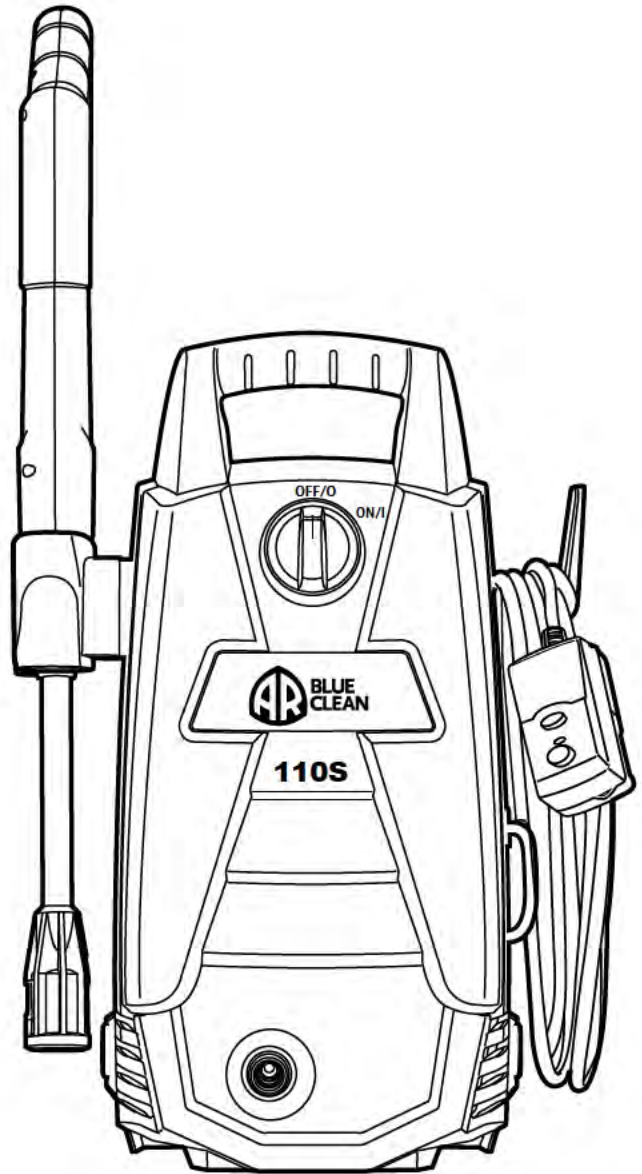

Línea de Ayuda
1-866-235-5112



ADVERTENCIA: Para reducir el riesgo de lesiones, el usuario debe leer y entender las instrucciones antes de usar este producto.

GUARDE ESTAS INSTRUCCIONES PARA REFERENCIA FUTURA

GUÍA DE INICIO RÁPIDO

CONTENIDO DEL PAQUETE:

1. Unidad de la hidrolavadora
2. Manual
3. Cable limpieza de la boquilla (pueden ser grabados en el manual)
4. Asa
5. Tornillos (2)
6. Pistola de titular
7. Gancho Cable
8. Pistola de pulverización (BA nuestra activar botón de bloqueo)
9. Lanza Extensión
10. Boquilla Vari-Spray
11. Cepillo Turbo
12. Manguera de alta presión
13. Detergente botella
14. Hidrolavadora conexión rápida (QC) filtro (claro) (Se conecta a la alimentación Unidad de lavado)
15. Adaptador de la manguera de jardín (Conectar a manguera de jardín)

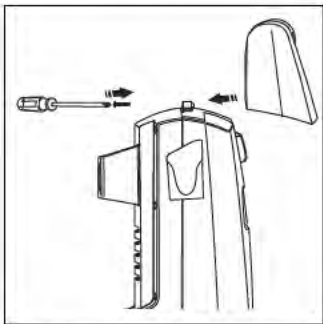
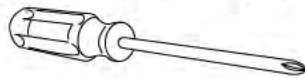
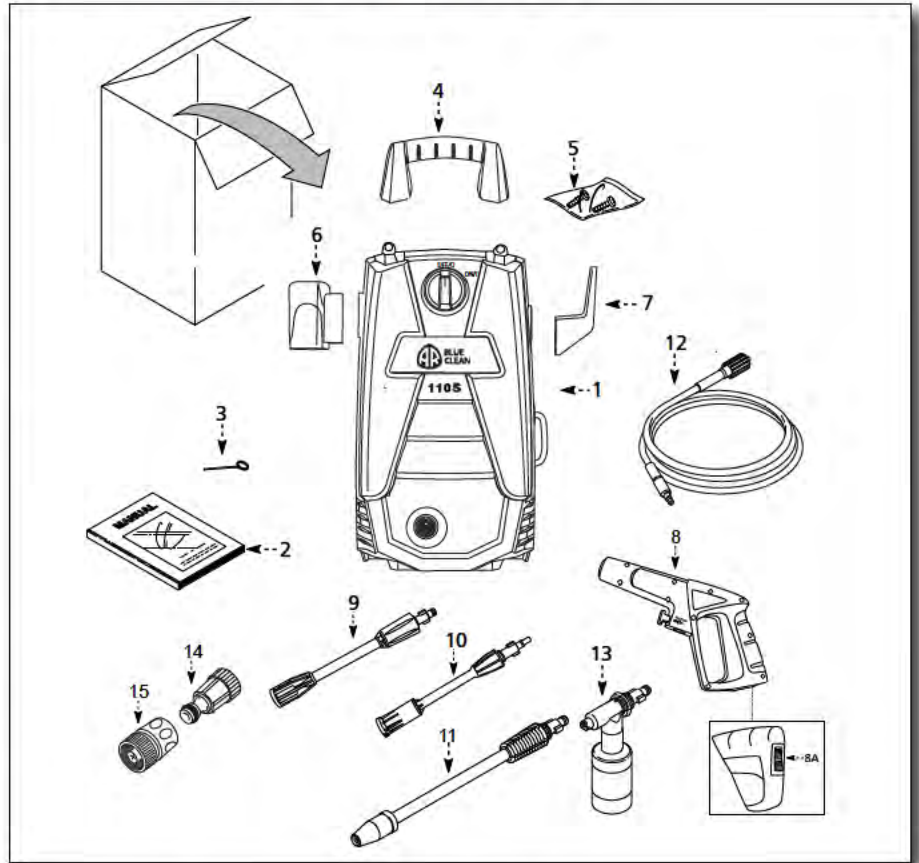

1. Manija de ajuste de la unidad principal.

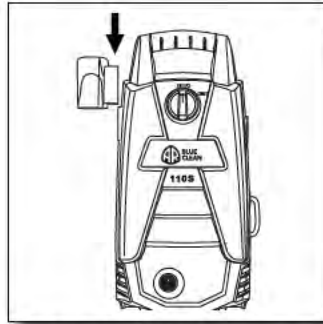

2. Deslice sostenedor de arma a un lado.

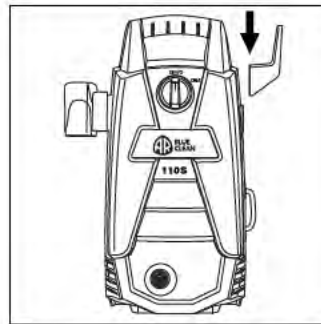

3. Gancho de cable deslizante lateral.

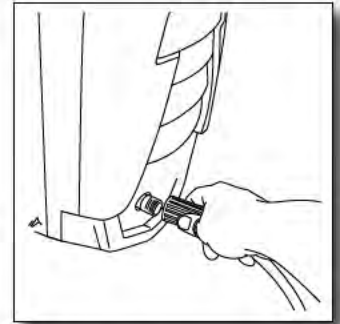

4. Tornillo de manguera de alta presión de la hidrolavadora



5. Para acoplar la manguera de alta presión con pistola.



6. Manguera de alta presión de pistola.

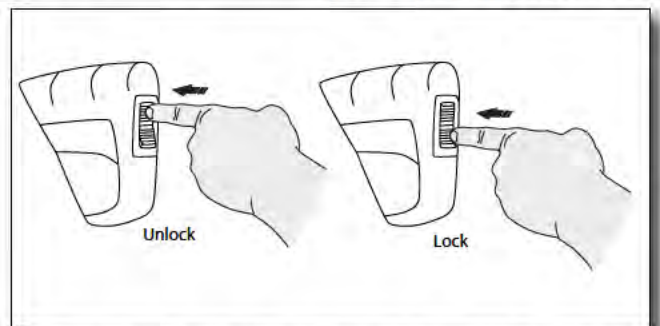

7. Presione el interruptor hacia arriba para desbloquear y hacia abajo para bloquear pistola de pulverización. NOTA: El gatillo de bloqueo impide que el desencadenante en ser activado accidentalmente.

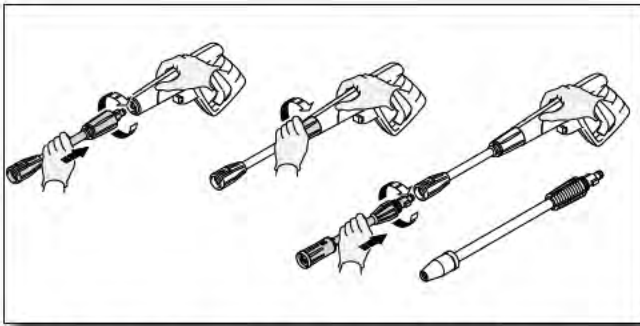

8. Conectar la extensión de arma en primer lugar empujando juntos y en el sentido de las agujas del reloj al mismo tiempo. Girar el collar hacia la derecha para bloquearlo en su lugar. Conectar las lanzas o detergente botella empujando juntos y torsión. Para quitar empuje y gire a la izquierda.

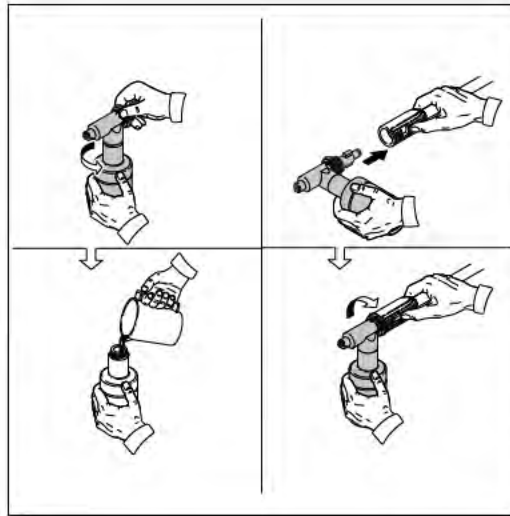

9. Cuando se utiliza el detergente, llenado de la botella con una adecuada formulación detergente o limpiador con una proporción agua según las instrucciones del envase. El detergente botellas viene con una paja, lo que se adjunta en el tornillo en la parte superior. Si no puede ver la paja, mirar dentro de la botella y conéctelo al tornillo de en la parte superior.

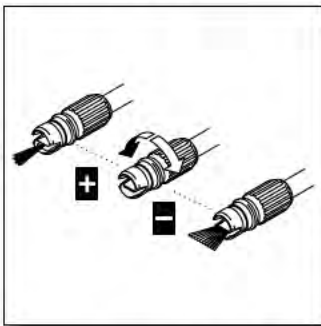

10. Ajustar vari-boquilla de pulverización girando la cabeza a derecha o izquierda para cambiar de una punta fina pulverización, para un amplio abanico de pulverización.

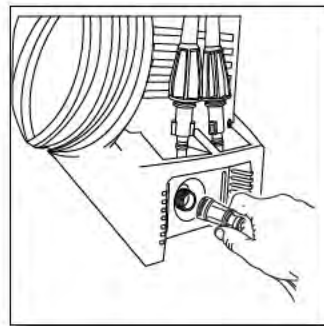

11. Claro QC filtro atribuye a la hidrolavadora.

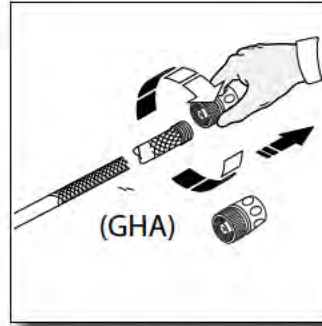

12. Conecte GHA en el extremo de la manguera de jardín.

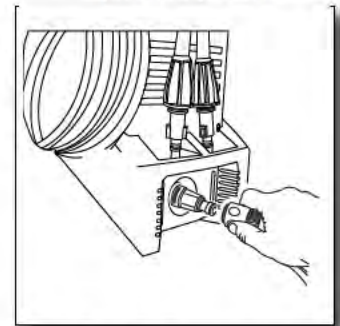

13. GHA atribuye a QC Borrar filtro.

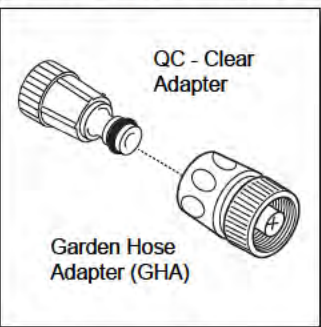

14. Encaje el GHA en el QC adaptador. Para quitar tire hacia atrás del collar y tirar.

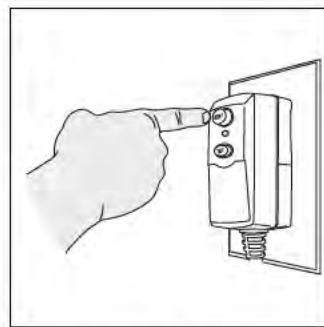

15. Conecte la máquina a una toma de tierra, pulse el botón de rearme.



16. Abra el grifo del agua

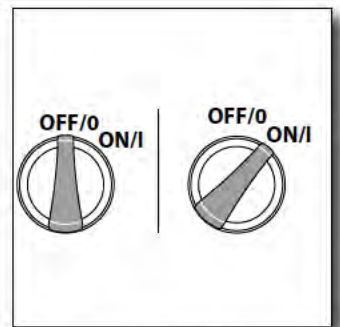

17. Encender y apagar las posiciones.

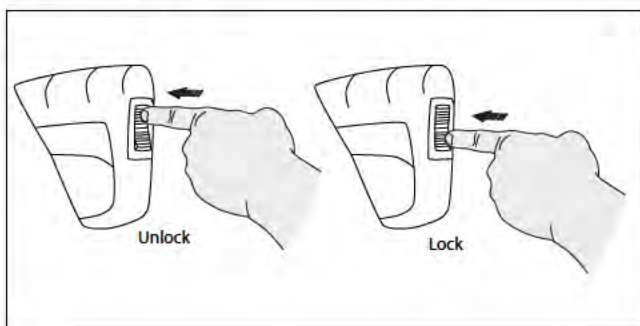

18. Pulse botón de seguridad para desbloquear armas de fuego y apretar gatillo disparador para activar. Asegúrese de que pistola es en la posición de bloqueo cuando no está en uso.

TABLA DE CONTENIDOS

Inicio rápido	2	Instrucciones de funcionamiento	13
Especificaciones	4	Cómo limpiar	14
Garantía limitada	4	Consejos de Funcionamiento y	
Proceso de garantía	4	Mantenimiento	15
Introducción	5	Almacenamiento	16
Salvaguardar, Advertencias y Consejos		Protector de bomba	17
de Seguridad	5	Las piezas de recambio	18
Contenido del paquete	7	Solución de problemas y FAQ	19
Desembalaje y Montaje	8		

ESPECIFICACIONES

Model	Max PSI (lbs/sq/in)	Max GPM (gal/per/min)	Max Temp	Volts (Voltio)	Amps	Weight (lbs) (Pesa)
AR110S	1,400	1.3	122° F	120	11	18

GARANTÍA LIMITADA

Este producto está en garantía para el consumidor minorista original contra defectos de material y fabricación por un período de 1 (un) año y es un completo “a los paragolpes” garantía incluida la pistola de la manguera de alta presión y todos los accesorios de la fecha de compra. Esta garantía no es transferible o asignable. Esta garantía cubre piezas de repuesto. Esta garantía limitada de un año de garantía sólo se aplica a los productos utilizados en las aplicaciones de consumo y es nula en el alquiler o cualquier aplicación comercial. Cuidado razonable debe utilizarse de acuerdo con instrucciones de operación y mantenimiento en el manual del propietario y guía de inicio rápido. El incumplimiento de estas instrucciones, se anulará esta garantía. Esta garantía le concede derechos legales específicos y también puede tener otros derechos que varían de estado a estado.

PROCESO DE GARANTÍA

Mantenga el recibo original de compra en caso de reclamación de garantía.

Si la hidrolavadora presenta un problema, póngase en contacto con el Servicio al Cliente de uno de los dos métodos:

1. Enviar un correo electrónico a info@arblueclean.com con su nombre, dirección del modelo de la hidrolavadora, cuándo y dónde se ha adquirido. Describir en el e-mail el problema que se tiene. Una persona de Servicios al Cliente se pondrá en contacto con usted para resolver el problema.
2. Llamar a nuestro número gratis al 1-866-235-5112. Servicio al Cliente está disponible de Lunes a Viernes de 8:00 a.m. a 5:00 p.m. , hora estándar central (CST). El Servicio al Cliente persona trabajará con usted para solucionar el problema.

Si la hidrolavadora debe ser devuelto para su reparación, los gastos de envío a la empresa debe ser pagado por el cliente. UN Número de RMA (Return Merchandise Authorization) se publicará para el retorno. Tras la recepción de la hidrolavadora, la compañía reparará o reemplazará la unidad. Vamos a enviar de vuelta al cliente, sin costo alguno.

Por favor tenga en cuenta: lavadores de potencia enviada a la empresa **sin un número de RMA no serán aceptados** y enviados de regreso a expensas del remitente.

INTRODUCCIÓN

Enhorabuena por la compra de su **BLUE CLEAN POWER WASHER!**

Su **BLUE CLEAN POWER WASHER** es una herramienta de poder en todo el sentido de la palabra que se puede usar fuera de su casa y en. Es uno de los mejores más potente uso doméstico lavadores de potencia en el mercado de hoy.

Por favor, familiarícese con el siguiente montaje, operación y la seguridad de la información. Lea este manual antes de utilizar la hidrolavadora. El incumplimiento de estas instrucciones podría provocar lesiones personales, daños a la propiedad, o ambos. Guarde este manual para que otros usuarios leer antes de usar el de la hidrolavadora.

Si usted tiene cualquier preguntas o problemas con la hidrolavadora, por favor llame a nuestro número de teléfono gratuito **1- 866-235-5112** y hable con nuestro Servicio de Atención al Cliente Equipo de Asistencia AR North America, Inc.. Estamos disponibles para hablar con usted Lunes a Viernes de 8 a.m. a 5 p.m. , hora estándar central (CST). Le podemos ayudar con preguntas acerca de la operación, garantía, reemplazo o piezas opcionales, o póngase en contacto con nosotros en info@arblueclean.com

Para obtener más información sobre el **BLUE CLEAN POWER WASHERS** ir a www.arblueclean.com. De las arandelas, piezas y accesorios se pueden solicitar en línea 24 horas al día, 7 días a la semana para su comodidad.

SALVAGUARDIAS, ADVERTENCIAS Y CONSEJOS DE SEGU

- Para evitar lesiones personales y/o daños a la propiedad, así como a maximizar su experiencia de un lavado, siga cuidadosamente todas las sugerencias de seguridad, instrucciones, advertencias y salvaguardas y familiarizarse con todos los controles. Asegúrese de que sabe cómo purgar rápidamente la presión de todas las partes de su lavador a presión, y cómo desactivar la hidrolavadora.
- Esta hidrolavadora conforme a CSA y otras medidas de seguridad y normas relativas a la protección del consumidor. No modifique o reconstruir cualquier parte de la hidrolavadora.
- No utilice su poder arandela cuando usted está bajo la influencia del alcohol o las drogas. Utilice esta herramienta eléctrica con cuidado y sólo cuando se está alerta.
- Ver el equilibrio y mientras está utilizando el pie de la hidrolavadora. En superficies resbaladizas cuando están húmedas y son más resbalosas cuando se usa un detergente o un limpiador.
- Nunca hacer funcionar la hidrolavadora en pies descalzos, sandalias, o calzado con punta abierta.
- Cuando se utiliza la hidrolavadora cerca de los niños asegúrese de que están estrechamente supervisados por un adulto para evitar las lesiones. Nunca permita que un niño use la hidrolavadora.
- Mantenga los dedos, las manos, los pies y cualquier parte de su cuerpo fuera de la corriente de agua a alta presión. El potente spray puede causar ceguera o barrenos en la piel. Se puede romper una ventana si está demasiado cerca al apretar el gatillo de la pistola.
- Siempre se debe usar protección para los ojos para evitar el riesgo de lesiones a los ojos al accionar la arandela.
- A fin de evitar accidentes o lesiones, utilice siempre el gatillo bloqueo de seguridad cuando no se usa la hidrolavadora incluso si la pulverización se detiene por un momento.
- La hidrolavadora está equipado con un interruptor de circuito de falla a tierra (GFCI) que reduce en gran medida la posibilidad de una descarga eléctrica mientras la unidad está en uso.
- La pistola de punto en una dirección segura al comenzar una sesión de un lavado.
- Cuando utilice por primera vez la pistola, mantenga la pistola y lanza con las dos manos al apretar el gatillo hasta que se acostumbre a la “patada” de la pistola de (una parte de apretar el gatillo y el otro, para estabilizar el conjunto de pistola).

- Cuando se pulsa el interruptor de encendido.
- Para apagar el lavador a presión, presión del agua puede permanecer en el sistema. Para descargar la presión, la pistola en una dirección segura y apretar el gatillo.
- Nunca rocíe líquidos inflamables.
- Nunca utilice la hidrolavadora en áreas que contienen polvo combustible, líquidos o vapores.
- Evitar el contacto de la manguera de presión con objetos punzantes y examinar la manguera con regularidad. Sustituir si está dañado. Debido a la alta presión, no puede ser reparado en caso de daños.
- Utilice sólo detergentes formulado específicamente para poder arandelas y siga las instrucciones en la etiqueta del detergente. Tenemos una selección de los detergentes de la hidrolavadora para elegir. Ir a www.powerplaypro.com para obtener más información y solicitar los detergentes. Los detergentes de la hidrolavadora también está disponible en su tienda de droguería local.
- Protección para los ojos, los pulmones y la piel de la exposición a detergente. Plato o jabón para lavar la ropa es demasiado grueso y obstruir la boquilla de la depósito detergente.
- **IMPORTANTE:** Almacenar la hidrolavadora en interiores, para evitar que el agua de la unidad de expansión bajo condiciones de congelación. Cuando el agua se congela y se expande, la hidrolavadora se dañará y quedar inservible. O, si se almacena al aire libre, se recomienda utilizar la bomba de Ahorro de energía. Protector de bomba se puede adquirir en nuestro sitio web: www.powerplaypro.com. Ver detalles en la sección Protector Bomba de este manual.
- Nunca use agua caliente con tuarandela de poder. Se sobrecalentará y dañará la bomba de alta presión.
- Nunca deje desatendida la hidrolavadora al tiempo que se alimenta “on (encendido)”.
- Siempre apague el suministro de agua “on “ antes de encender el poder de la hidrolavadora a “on”. En marcha la bomba seco se causa daño a los componentes internos.
- Nunca utilice el suministro de agua a su arandela de poder que supera los 150 psi máximo.
- Nunca desconecte la manguera de alta presión de la hidrolavadora mientras el sistema está bajo presión.
- Nunca conecte permanentemente los mecanismos de activación de la pistola.
- Nunca hacer funcionar la hidrolavadora a menos que todos los componentes están correcta y firmemente conectados.
- Nunca permitir que la bomba de la hidrolavadora para ejecutar más de un minuto, después de haber apagado el suministro de agua. Esto puede causar que el motor y la bomba se sobrecaliente y falle.
- Nunca utilice las lanzas o en otras partes que no se han suministrado con la hidrolavadora.
- Nunca use una extensión cable de alimentación ya que las derrotas la eficacia del GFCI y aumenta la posibilidad de electrocución al operador.
- No pulverizar cualquier toma de corriente eléctrica con el de la hidrolavadora.
- Inspeccione el cable de alimentación antes de su uso. No lo use si está dañado.

Prestación de servicios a un aparato doble aislamiento

En un doble aislamiento de producto, dos sistemas de aislamiento en lugar de conexión a tierra. Conexión a tierra no son proporcionados por un doble aislamiento de producto, ni tampoco tierra se añadirá al producto.

Realizar el mantenimiento de un doble aislamiento de producto requiere un cuidado extremo y el conocimiento del sistema, y debe ser realizada únicamente por personal de servicio cualificado.

Piezas de repuesto de un doble aislamiento de producto debe ser idéntica a la de origen. UN doble aislamiento de producto está marcado con las palabras “Doble aislamiento” o “Doble aislamiento”. Producto también pueden ser marcados con el símbolo se muestra aquí

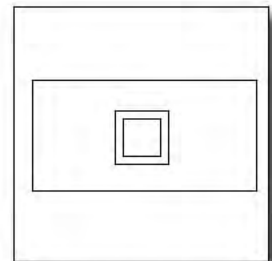
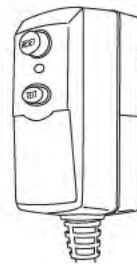

Doble aislamiento Producto

CONTENIDO DEL PAQUETE:

1. Unidad de la hidrolavadora
2. Manual
3. Cable limpieza de la boquilla (pueden ser grabados en el manual)
4. Asa
5. Tornillos (2)
6. Pistola de titular
7. Gancho Cable
8. Pistola de pulverización (8A nuestra activar botón de bloqueo)
9. Lanza Extensión
10. Boquilla Vari-Spray
11. Cepillo Turbo
12. Manguera de alta presión
13. Detergente botella
14. Hidrolavadora conexión rápida (QC) filtro (claro) (Se conecta a la alimentación Unidad de lavado)
15. Adaptador de la manguera de jardín (Conectar a manguera de jardín)

Nota - herramienta(s)
necesarios para el montaje
Felipe destornillador:

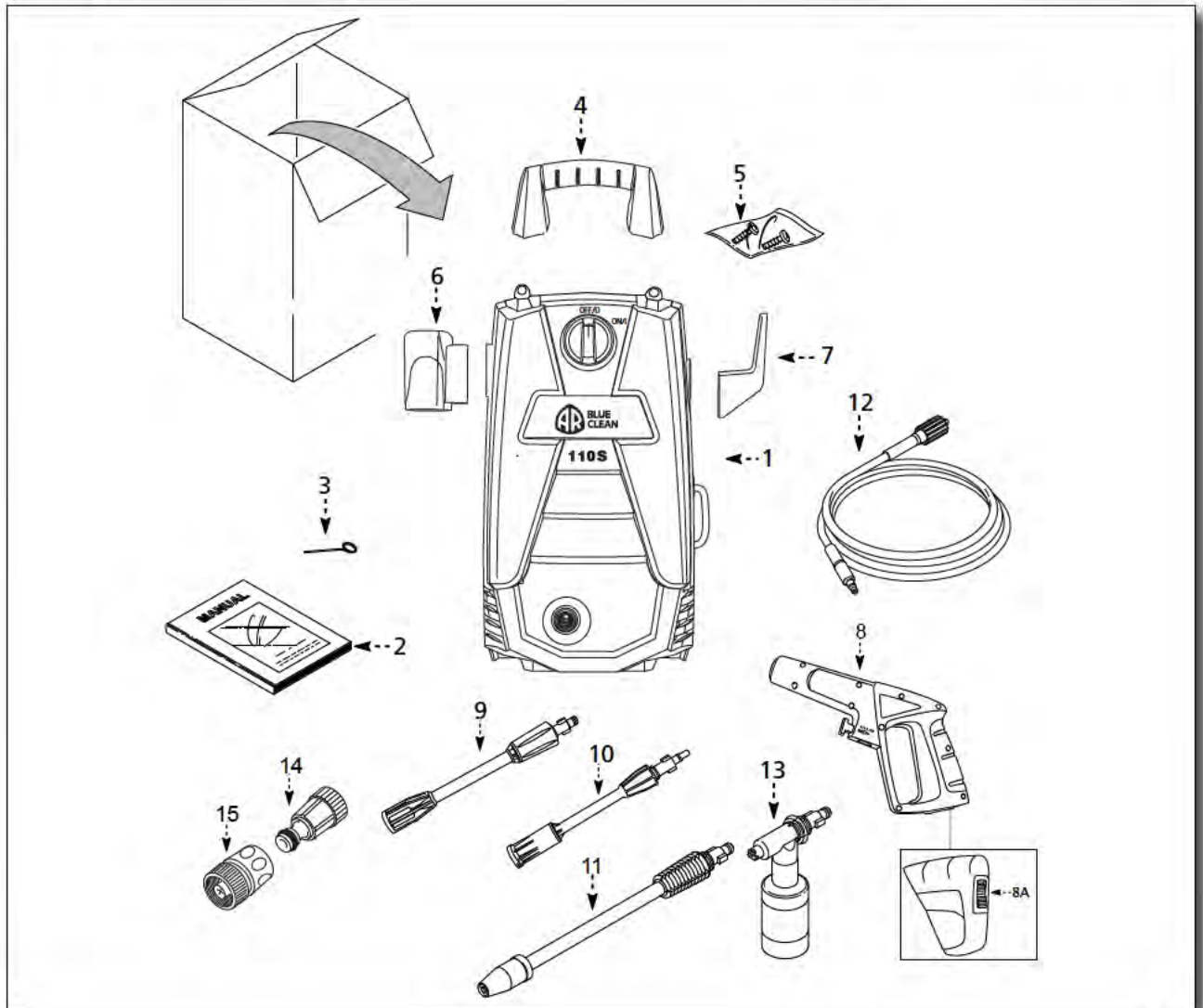
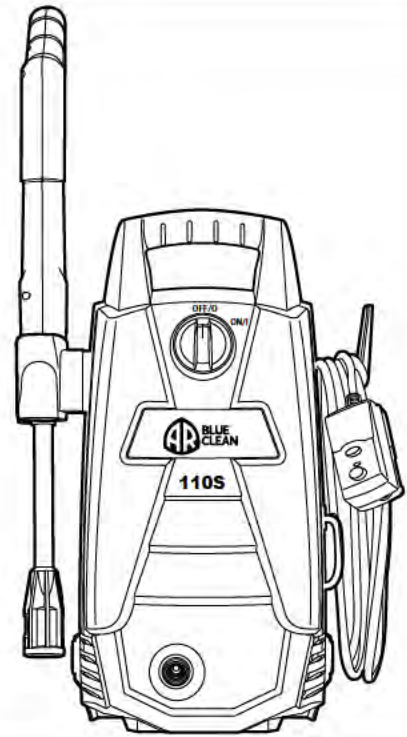

DESEMBALAJE Y MONTAJE

- Después de descomprimir los BLUE CLEAN POWER WASHER, sentar a las partes y accesorios. Familiarizarse con los artículos del paquete por comparación con las que figuran en el "CONTENIDO DEL PAQUETE" de la página.
- Los BLUE CLEAN POWER WASHER requiere un pequeño montaje. Usted necesitará un destornillador Phillips para instalar el mango a la unidad principal.

NOTA: Algunas partes pueden o no ser ya ensamblado.

- Instale la palanca de la alimentación BLUE CLEAN POWER WASHER (**Fig. 1**). Coloque los tornillos en los orificios del BLUE CLEAN POWER WASHER y manejar, tornillo. No use un destornillador potente. Cuando el tornillo está completamente apretado, dar un pequeño giro en sentido horario final del destornillador. No apretar en exceso.

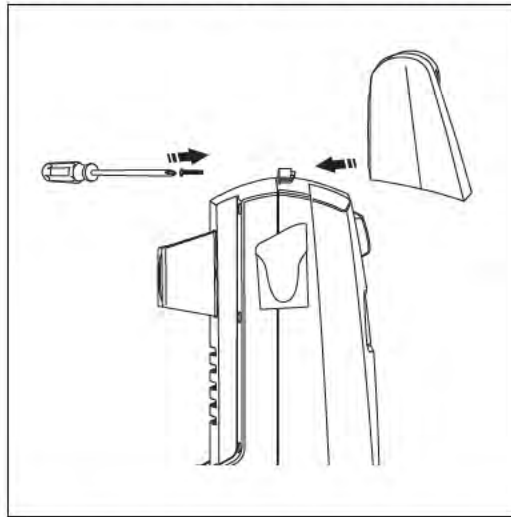

Fig. 1

- Deslice la pistola de soporte en el lado izquierdo de la arandela cuando se enfrenta a ella. Esto no requiere ningún tornillo. (**Fig. 2**)
- Deslice gancho soporte en el lado derecho de la arandela cuando se enfrenta a ella. Esto no requiere ningún tornillo. (**Fig. 3**)

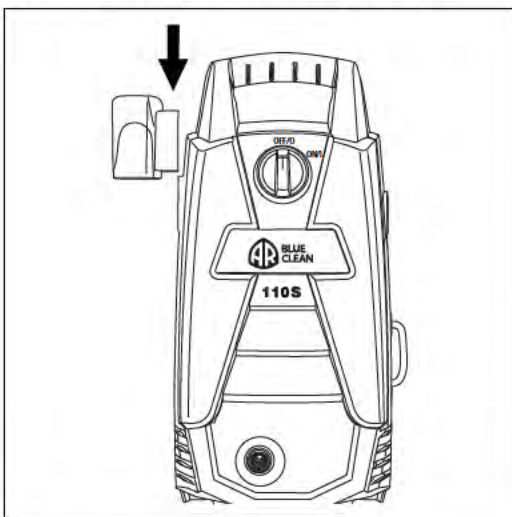

Fig. 2

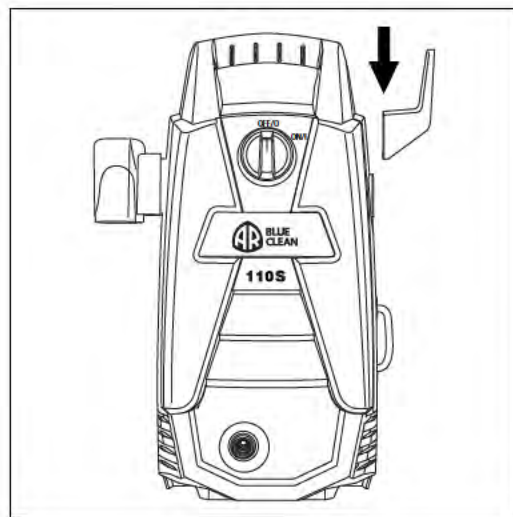

Fig. 3

Manquera de alta presión

- Atornille la manguera de alta presión (a la derecha) en la parte frontal de la unidad de la parte inferior (**Fig. 4**). Tire hacia atrás del collar e inserte la junta tórica puesto en la salida del agua lo suficiente como para que el collarín se puede enroscar en las roscas, hasta la salida de mano. No utilice unos alicates o pinzas para apretar. Si es que lo tiene menos de seis o más vueltas no se ha apretado correctamente el adaptador de manguera de alta presión. Es más fácil colocar la arandela en frente de ustedes, de manera de asegurar que las roscas se inicien correctamente. Falta de apretar bien la manguera de alta presión de la manguera se desliza o saltar inmediatamente después de encender la unidad. No se preocupe por daños si esto ocurre, vuelva a instalar y hay que extremar el cuidado a atornillar el adaptador de manguera de alta presión.

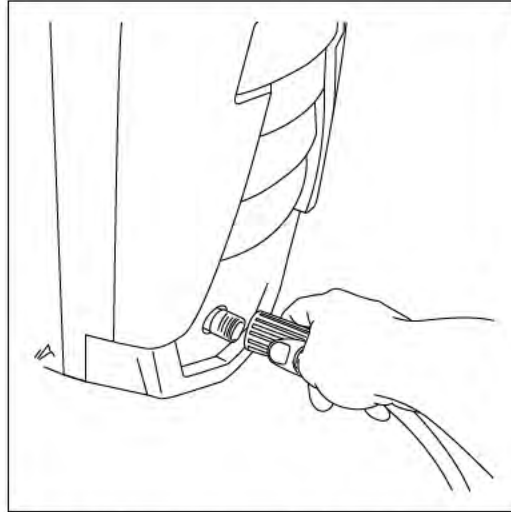

Fig. 4

- Conecte el otro extremo de la manguera de alta presión a la pistola mediante la inserción de la punta de metal plateado de la manguera de alta presión en el racor justo delante de la guardia. Que se bloquee en la pistola con un “clic” (**Fig. 5**). Confirmar la manguera está bloqueado en la pistola, tirando ligeramente en el tubo. La manguera se encuentra ahora bien conectados a la pistola.
- Para soltar la manguera de la pistola, pulse el botón en la parte inferior del arma hacia el gatillo. La manguera se desliza fuera de la conexión (**Fig. 6**).

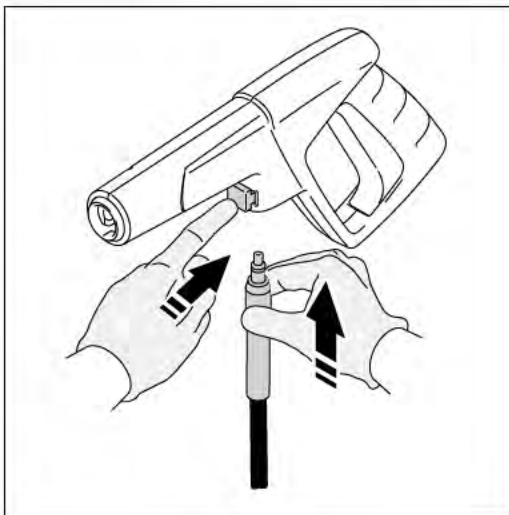

Fig. 5

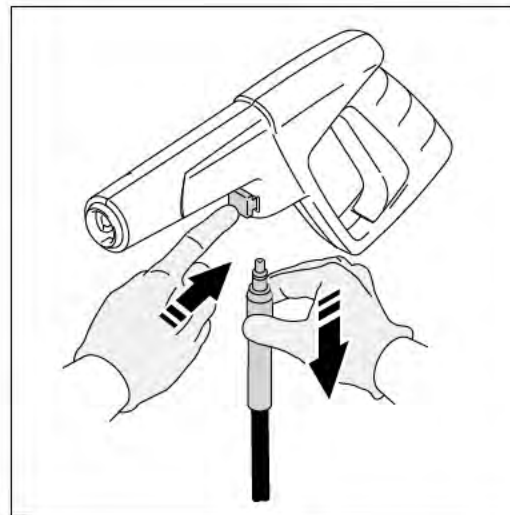

Fig.6

Pistola de pulverización

- Para bloquear el gatillo de la pistola de la pistola objetivo lejos de usted y, a continuación, pulse el botón de bloqueo hacia adelante a la parte delantera de la pistola, **(Fig. 7)**, después de hacerlo, apriete o apriete el gatillo para asegurarse de que está bloqueado y no se mueve. Deje siempre botón de bloqueo en la posición de bloqueo cuando no está en uso. Esto garantiza que el arma se encuentra en modo de "seguridad" hasta que esté listo para su uso. Pulse el botón de bloqueo

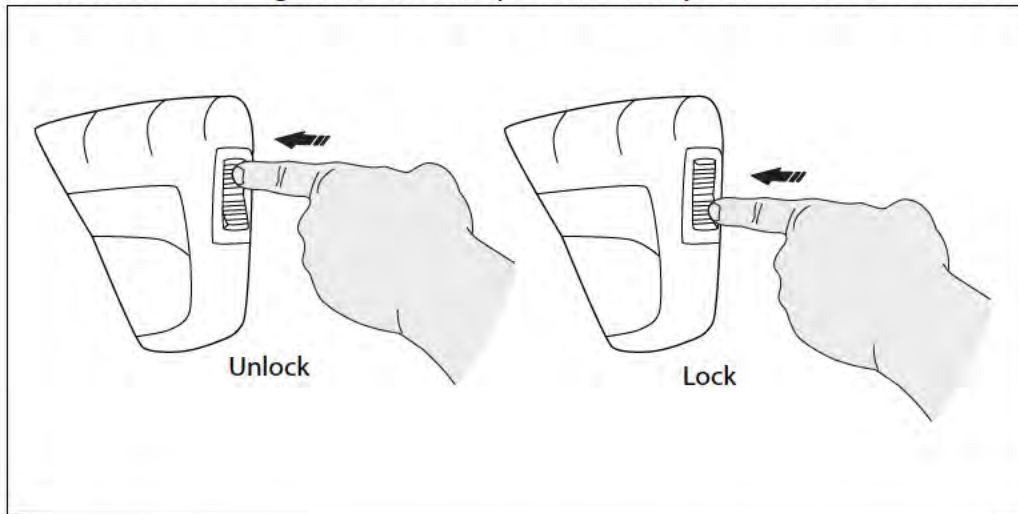

Fig. 7

hacia atrás para desbloquear.

NOTA: El gatillo de bloqueo impide que el disparo se activa de forma accidental.

Lanza

- Mientras que la pistola es en la posición de bloqueo. Fijar la extensión lanza directamente a la pistola, inserción de la extensión en la pistola en el sentido de las agujas del reloj empujando juntos al mismo tiempo, gire la extensión el collar hacia la derecha para bloquearlo en su lugar. Para quitar la extensión cuello contra las agujas del reloj para desbloquear, a continuación, empuje y gire a la izquierda. La extensión lance debe ser insertado en la pistola antes de

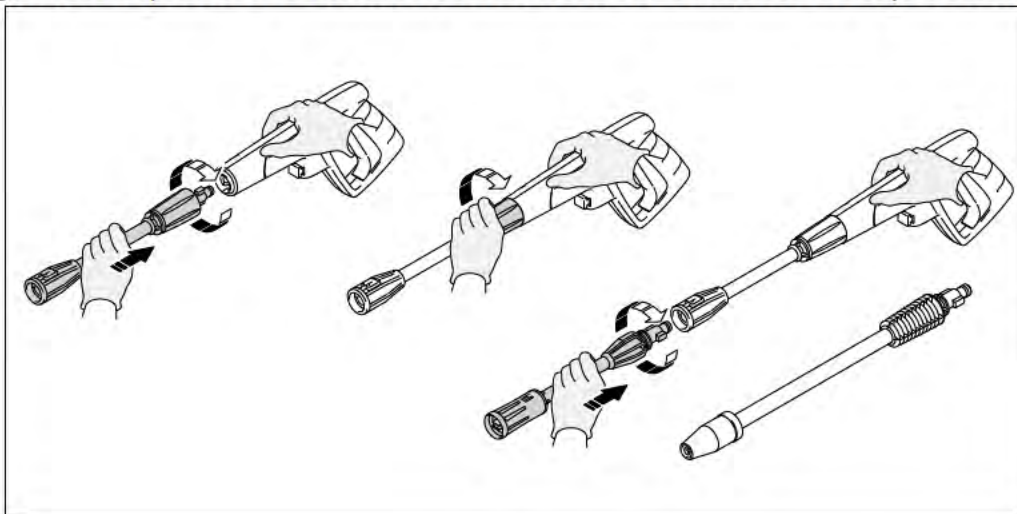

Fig. 8

utilizar cualquiera de los otros datos adjuntos, y en lugar de sostenedor de arma para el almacenamiento. Se recomienda que una vez extensión se conecta a dejarlo en su lugar. **(Fig. 8)**

- Inserte la boquilla de pulverización ajustable lanza, cepillo turbo o botella de detergente al final de la extensión lance insertando y empujando juntos en el sentido de las agujas del reloj al mismo tiempo. Para quitar empuje y gire a la izquierda.

Recuerde que siempre debe pulsar el botón de bloqueo de seguridad para bloquear el gatillo al cambiar las lanzas, a fin de garantizar que no expulsa accidentalmente con fuerza durante la extracción.



Fig. 9

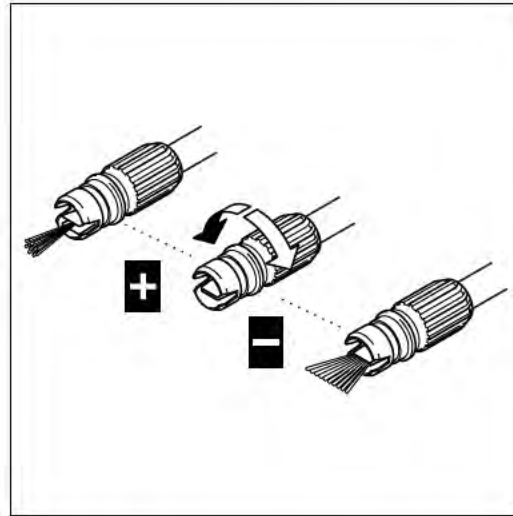

Fig. 10

Siempre prueba en una pequeña zona para evitar dañar la superficie. **(Fig. 9)**

- Cuando se utiliza la lanza de pulverización ajustable, el patrón de pulverización y la intensidad puede ser controlada en función de la alimentación de agua necesaria para cada tarea por una torcedura de la boquilla de pulverización en el extremo de la lanza. **(Fig. 10).**
- Cuando se utiliza el turbo lance, asegúrese de que el cepillo turbo es enroscarse firmemente al final del lance, cada vez que se utiliza. El Turbo lance está diseñada para el alto impacto de limpieza. Solamente se utiliza en superficies duras como son los caminos, las superficies cemento, patio ladrillos, etc.

Detergente botella

- Cuando se utiliza el detergente botella, llenarla con una adecuada formulación detergente o limpiador con una proporción agua según las instrucciones del envase **(Fig. 11)**. El detergente botellas viene con una paja, lo que se introduce en el tornillo en la parte superior. Si no puede ver la paja, mirar dentro de la botella y conéctelo al tornillo de en la parte superior. **(Fig. 12)**

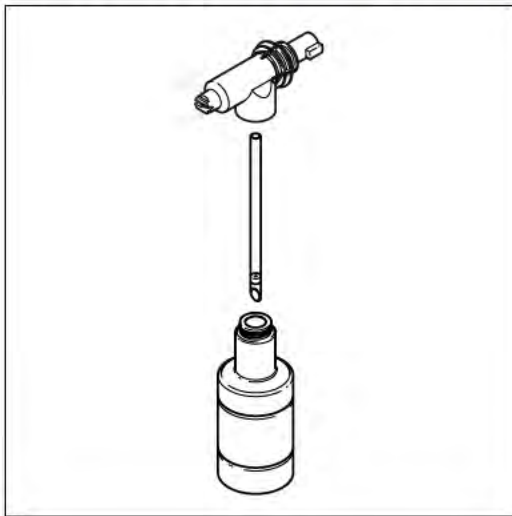

Fig. 11

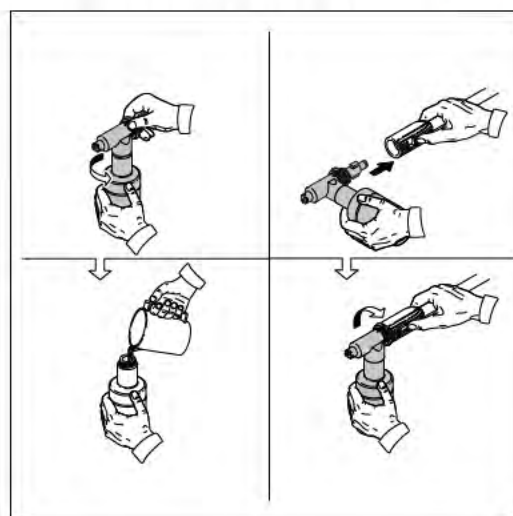

Fig. 12

NOTA: La proporción de agua y detergente es 10:1 o 10 partes de agua por 1 parte detergente.

Adaptador de la manguera de jardín

- Instalar el adaptador de la manguera de jardín (GHA) y conectar el filtro rápido. Está formado por dos piezas separadas. (1) un plástico transparente adaptador con un filtro de pantalla (de aproximadamente 3 pulgadas de largo) (**Fig. 13**) Y (2) un collar azul/negro accesorio (**Fig. 14**).

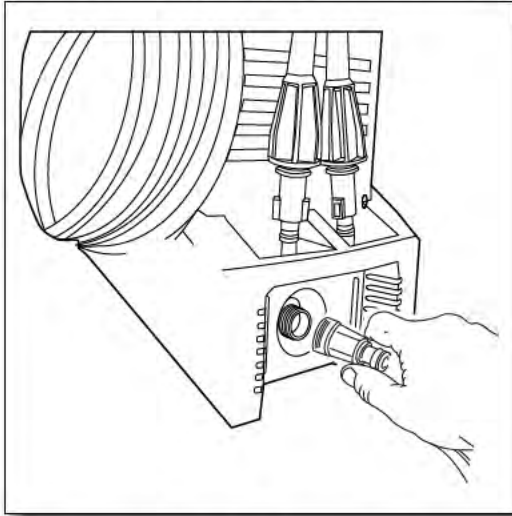

Fig. 13

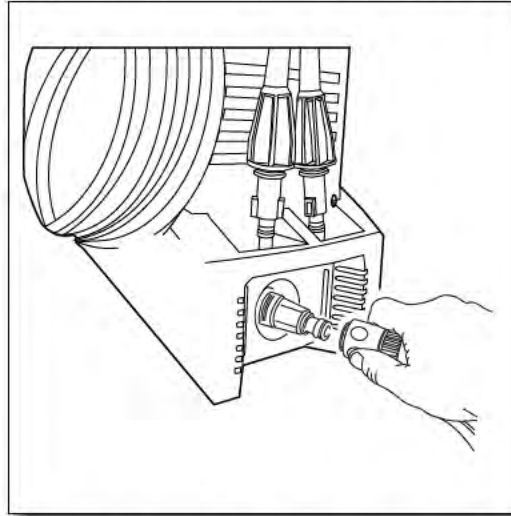

Fig. 14

- Conecte el adaptador de la manguera de jardín al final de la manguera de jardín (**Fig. 15**).
- En primer lugar, quite la tapa de plástico de transporte la entrada de agua en la parte frontal de

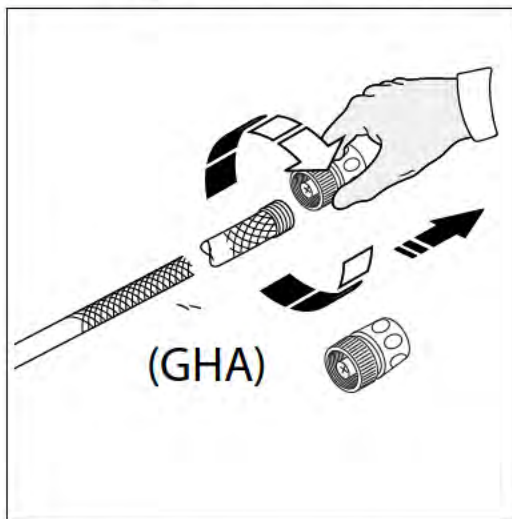

Fig. 15

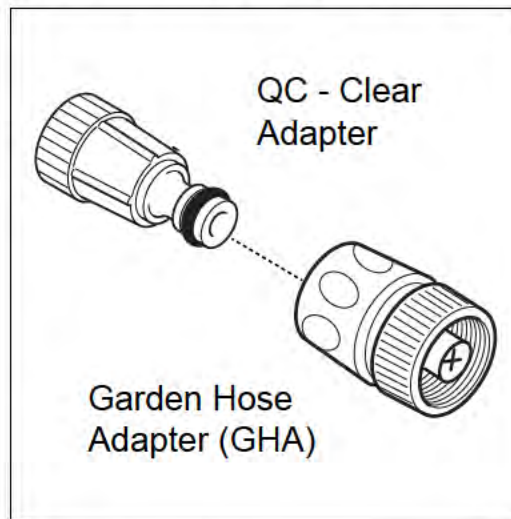

Fig. 16

la hidrolavadora en el lateral derecho. Mano está bien. Deslice el azul/negro claro collar en el adaptador (**Fig. 16**), se hará "clic" en su lugar.

- El agua ya está conectado a la hidrolavadora. Abra el grifo del agua.
- Para quitar la manguera de agua, simplemente tire hacia atrás de la blue collar and éste se deslizará por el claro adaptador. Nota: esto se puede hacer en cualquier momento. Agua no sale de la manguera de jardín como el azul/negro collar tiene una válvula de retención para retención de agua. Agua sólo flujo de la manguera de jardín cuando se conecta al adaptador claro.
- Se ha completado el montaje de su **POWERPLAY™ POWER WASHER** y ya están listos para comenzar a utilizar su energía eléctrica arandela. Lea y siga todas las instrucciones de seguridad.

INSTRUCCIONES DE FUNCIONAMIENTO

!Encienda el suministro de agua en el grifo! (Fig. 17)

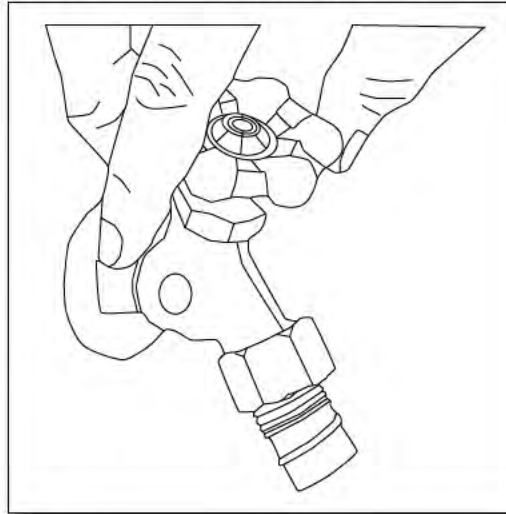

Fig. 17

Encender

- Asegúrese de que el interruptor "ON/OFF" esté en la posición "OFF". El interruptor de alimentación tiene símbolos internacionales de 'on' y 'off': En (I) Off (O), (Fig. 18).

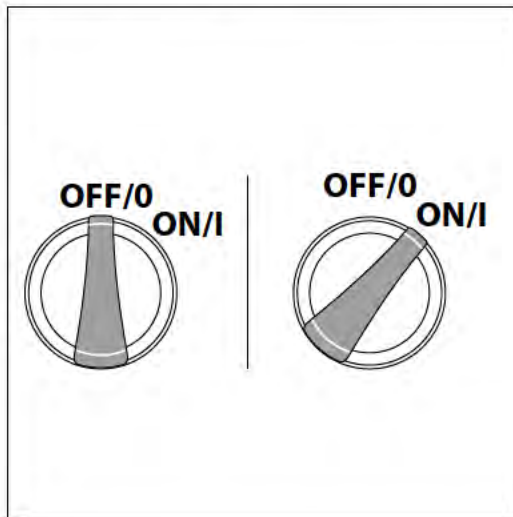

Fig. 18

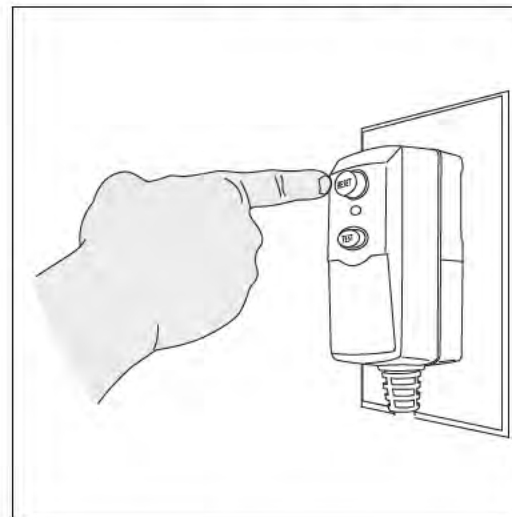

Fig. 19

- Desenrolle el cable de alimentación por completo y conecte el GFCI en una salida de 120 voltios a tierra. Pulse el botón 'reset' en el GFCI (Fig. 19). La ventana de indicador debe mostrar un color rojo. Esto debe hacerse cada vez que la unidad esté enchufada.

- Suelte el botón de bloqueo de seguridad de la pistola pulsando el botón de bloqueo de seguridad de la derecha a la izquierda (**Fig. 20**). Al mismo tiempo que apunta la pistola en una dirección segura, apretar el gatillo de la pistola hasta que se produzca un flujo continuo de agua, dejando que el agua y el aire de la manquera.

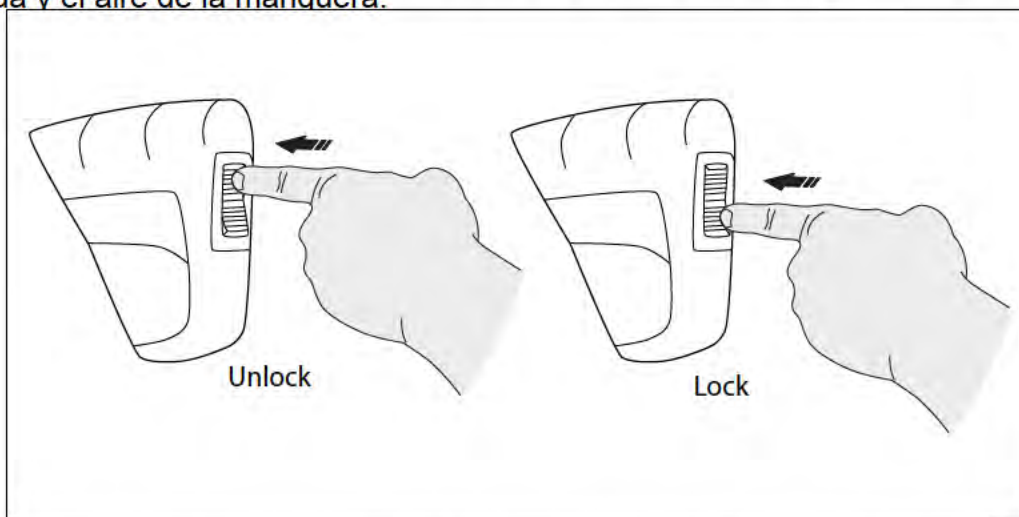

Fig. 20

- Girar el interruptor de encendido para el "EL" (|) posición. La unidad se enciende durante 1 - 2 segundos y apagado, esta es una función normal del (TSS) función de inicio automático. Apriete el gatillo de la pistola de pulverización para comenzar lavado a presión.
- Presionando rápidamente hará que el (TSS) para perder un ciclo on-off que pueden evitar encender y apretando disparo tras un rápido apretando. Utilice lenta ignición deliberada tira para evitar ese tipo de síntomas.

CÓMO LIMPIAR

Limpieza de las boquillas

- La obstrucción de boquillas o parcialmente obstruido puede causar una reducción significativa de agua proveniente de la boquilla y/o hacer que la unidad vibran durante la pulverización.
- Apagar la unidad
- Apague el suministro de agua a la unidad
- Liberar la presión atrapada en el tubo flexible apretando el gatillo 2 ó 3 veces, y, a continuación, bloqueo de la pistola presiona el botón de bloqueo de izquierda a derecha.
- La pantalla por el adaptador debe limpiarse periódicamente. Insertar un lápiz o un bolígrafo en el orificio pequeño en el extremo del adaptador. El filtro de la pantalla se deslice hacia fuera (Fig. 21). Enjuague con agua limpia y, a continuación, colóquelo en el adaptador.

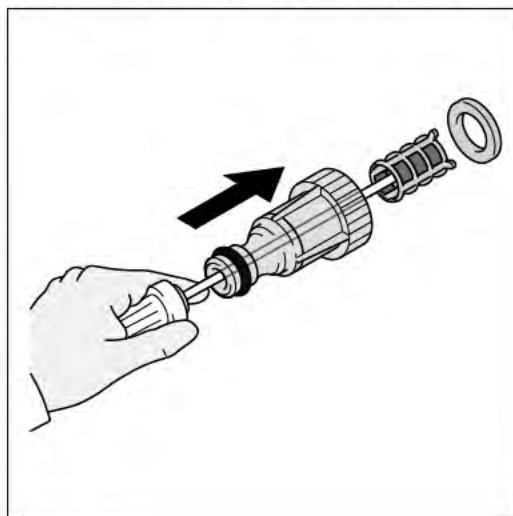

Fig. 21

- La lanza ajustable. Gire la boquilla de la lanza de la ajustable pequeño arroyo resolver lo que abre las aspas del ventilador. **(Fig. 22).**

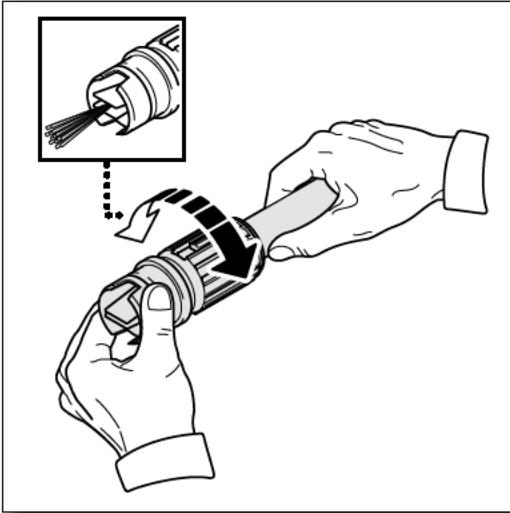

Fig. 22

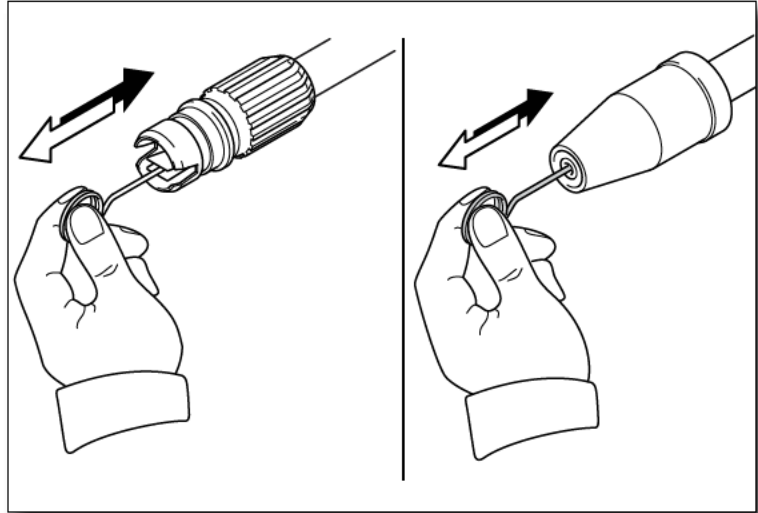

Fig. 23

- Con la punta de la boquilla de limpieza prestados (o un clip desplegado), inserte el cable en el orificio de la boquilla y mueva hacia atrás y hacia adelante hasta que los residuos se ha salido **(Fig. 23)**. Volver /dejar correr el agua a través de la boquilla de manguera de jardín y de la más alta presión disponible (ya sea estándar boquilla de agua o utilice el pulgar encima de la boquilla para crear presión de agua para lavar)..

CONSEJOS DE FUNCIONAMIENTO Y MANTENIMIENTO

- Si se oye el motor funcionan de manera intermitente cuando el gatillo es no ser aplastada, que es normal. La bomba de cebado es sí mismo por lo que está listo para funcionar cuando se aprieta el gatillo. Apague el ordenador si no se usan después de cinco minutos.
- Las juntas tóricas en el extremo de la bayoneta ajustable lanza deben limpiarse con regularidad y no lubricados con grasa soluble de agua, como la vaselina.
- Mantener la boquilla cable de limpieza, que se graba en este manual de uso de desatascar el lanza la boquilla. Si se pierde el cable de limpieza un clip de papel recto funciona bien.

Cómo evitar que se dañen las superficies

- Los daños a la superficie que se limpia se produce porque la fuerza del impacto de la presión del agua supera la durabilidad de la superficie. Madera al descubierto puede ser penetrado; pintura se puede despegar, etc. Se puede variar la fuerza de tu poder arandela de control:
 - a. El ángulo de la superficie que se limpia
 - b. La distancia de la boquilla de la superficie que se limpia
- Nunca utilice un estrecho arroyo alta presión de agua o el turbo lance en superficies blandas susceptibles a daños.
- Utilice el vari-lanza al limpiar ventanas. Asegúrese de ajustar la boquilla de pulverización bajas y coloque la boquilla aproximadamente de cuatro a cinco pies de distancia de la ventana con la boquilla a cuarenta y cinco grados. Apriete el gatillo y variar el patrón de pulverización y limpieza óptimo ángulo hasta que se alcance la eficiencia.

Detergente / Almacenamiento

- Utilizar detergentes diseñados para lavadores de potencia. Le ofrecemos cuatro (4) de la hidrolavadora detergentes, Auto, motocicleta, Barco y Universal. Estos pueden ser comprados en línea en nuestro sitio web www.powerplaypro.com. Ferreterías o centros para el hogar también tienen de la hidrolavadora limpieza detergentes para diferentes proyectos. La solución de limpieza debe ser la consistencia del agua con el fin de evitar la obstrucción del vaso detergente y boquilla.
- ***El poder de limpieza de los detergentes es mayor cuando se aplica con baja presión; y se tiene en cuenta el tiempo necesario para romper la suciedad y mugre. La combinación de baja presión y acción de las sustancias químicas es muy efectiva y puede ser mejor que fregar si se aplica correctamente. Siempre rociar detergente sobre una superficie seca, no pre-empapar. Mojar la superficie primero diluye el detergente y reduce su capacidad de limpieza. No permita que detergente para que se seque en la superficie. En superficies verticales que se limpia, aplicar detergente para superficies inferiores y hacer el camino con el fin de prevenir detergente provocando la aparición de rayas en la suciedad y mugre. Detergente de lavado lavado a presión desde abajo hacia arriba con la misma finalidad.***
- Si la mancha es particularmente dura, puede ser necesario volver a aplicar el detergente y utilizar un cepillo de cerdas para limpiar la mancha. Después de un lavado posterior cepillado debe completar con éxito su trabajo de limpieza.

ALMACENAMIENTO

- Extraer lance de la pistola y el lugar en el soporte para accesorios. Colocar la pistola en el soporte para accesorios uno de los lados. Las lanzas se colocan en cualquiera de las ranuras de la parte posterior de la unidad. Asegúrese de desechar cualquier resto de detergente la botella. Enjuagar el frasco y cabezal de toberas con agua fresca para evitar atascos.
- Cuando el lavado a presión sesiones se ha completado, apague el interruptor de alimentación situado en la parte frontal de la hidrolavadora. Desconecte el cable de alimentación de la toma de corriente. Apague el suministro de agua. Tire del gatillo de la pistola de 2 ó 3 veces a drenar el exceso de agua y en la liberación de presión el agua restante. Desconectar el adaptador de la manguera de jardín a la entrada del agua. No permitir que el poder para ejecutar con arandela sin agua que fluye a través de él.
- Extraer detergente botella y limpiar por completo. Residuos químicos se adhieren al recipiente y puede causar que el inyector de detergente para obstruir y no funcione correctamente.
- Quitar manguera de alta presión de pistola y desenrosque el otro extremo de la manguera de alta presión de la hidrolavadora.
- Conecte el cable de alimentación alrededor del L-pestaña en forma en el lado derecho de la máquina cuando se enfrenta a ella.
- La manguera de presión se almacena en el tubo flexible gancho situado en la parte posterior de la empuñadura.
- **NO almacenar la energía lavadora donde es expuesta a temperaturas de congelación a menos que utilice la bomba de Ahorro de energía.** Es recomendable que use protector Bomba para almacenar en temperaturas bajo cero. Congelación se pueden provocar daños en la bomba a menos que se añada Protector Bomba de la hidrolavadora. Si no se utiliza o si se va a almacenar la hidrolavadora para más de un mes, hacer funcionar la bomba de ahorro a través de ella. Consulte la sección sobre Protector Bomba para obtener más información.

PROTECTOR DE BOMBA

Protector de bomba es un producto que protege y prolonga la vida útil de la bomba. Esto evitará que los componentes internos de la bomba lubricada y protegidos contra las heladas mientras se almacenan en todos los climas. También colabora con la protección de corrosión interna. El azul limpio parte # es: PW64511 (16oz. botella).

Pedido en línea en www.arblueclean.com

Instrucciones protector de bomba

Siga las instrucciones anteriores para su almacenamiento de la hidrolavadora. Para prevenir las manchas, proteger la superficie de la hidrolavadora de cualquier exceso de líquido. Use protección ocular cuando se utiliza este producto.

1. Apague el de la hidrolavadora.
2. Desconectar manguera de jardín.
3. Agitar bien el frasco antes de conectar a la hidrolavadora.
4. Atornille el adaptador de la manguera de jardín a la bomba Vaso protector.
5. Haga clic en entrada de la bomba (filtro clara conexión rápida).
6. Girar la válvula de la botella a la posición abierta.
7. Gire la hidrolavadora. Gire la hidrolavadora tan pronto como el líquido protector de bomba comienza a salir de la salida de agua - la boquilla.
8. Girar la válvula de la botella a la posición off (apagado) y extraer el protector de bomba válvula de la botella de la hidrolavadora.

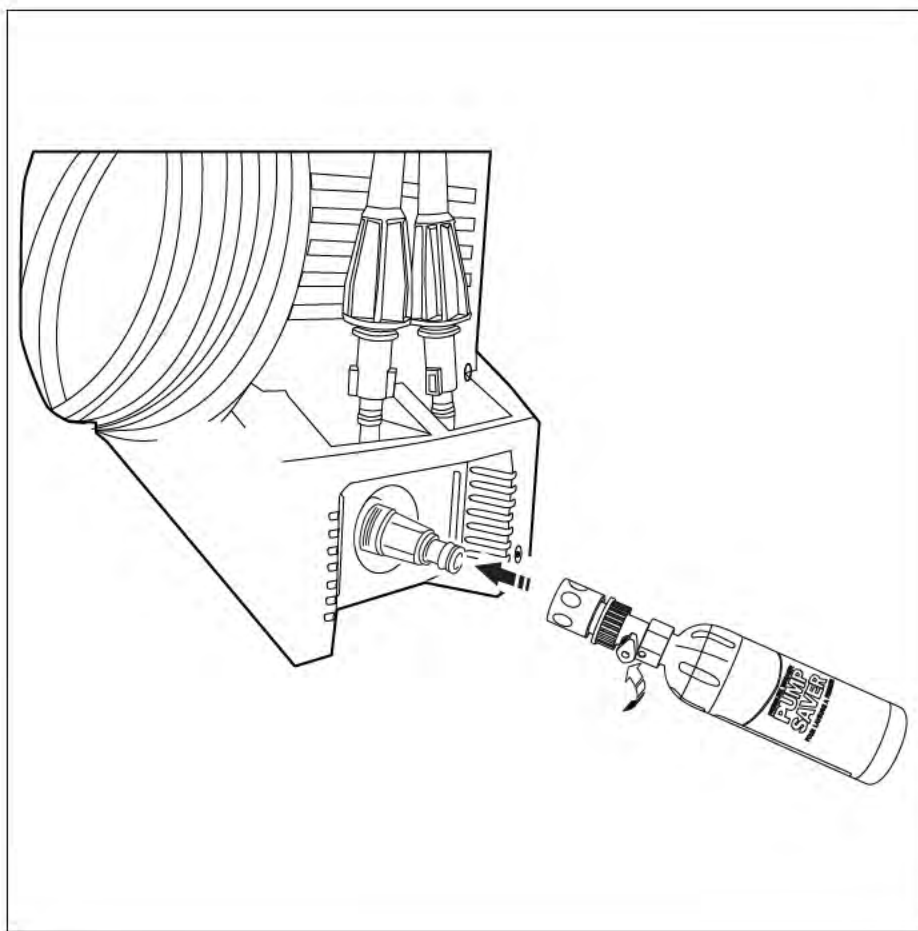

LAS PIEZAS DE RECAMBIO

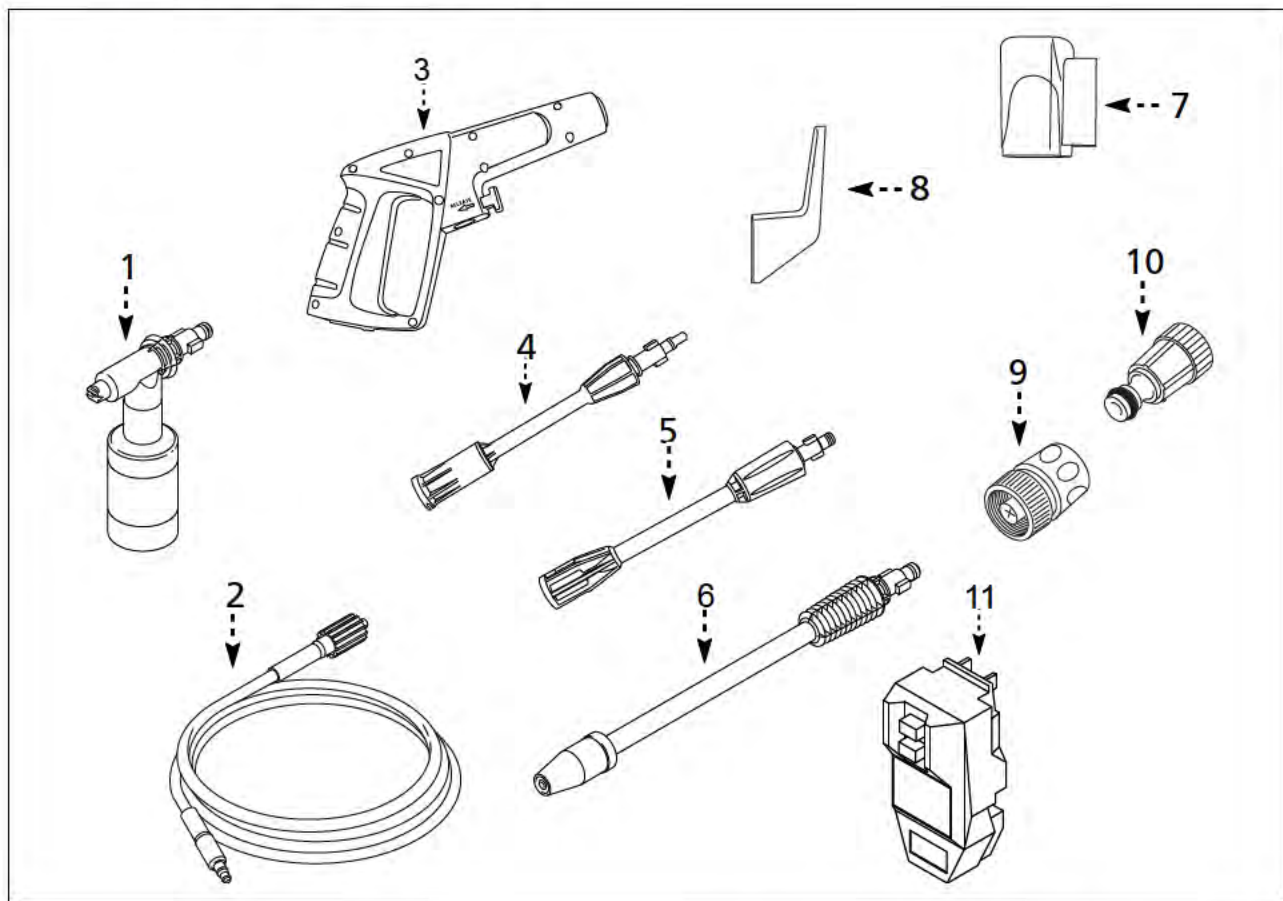

Pos.	Descripción	Número de pieza	Qty.
1	Detergente botella	PW50954	1
2	Manguera (QC) 20'	PW3083450	1
3	Pistola de pulverización	PW4120391	1
4	Vari-Spray Lanza/tobera	PW4120410	1
5	Extensión Lanza	PW4120400	1
6	Cepillo Turbo	PW50976	1
7	Sostenedor de arma	PW4220580	1
8	Gancho Cable	PW4220590	1
9	Conectar el Filtro rápido (plástico transparente)	PW3082130	1
10	Adaptador de la manguera de jardín	PW3082731	1
11	EL GFCI	PW3084330	1

Kits de repuesto Bomba

Juntas Agua & Válvulas	PW4220620	1
Montaje previo TSS	PW4220630	1
Kit de junta tórica	PW909107K	1

A: www.arblueclean.com / 1-866-235-5112

SOLUCIÓN DE PROBLEMAS Y FAQs

<p>Unidad no se enciende.</p>	<p>Asegúrese de que la arandela de alimentación está en la posición "OFF". Conecte el cable eléctrico a una toma de tierra a 120 voltios (sin alargador eléctrico debe ser utilizado). Si el cable eléctrico no se pueden enchufar en la toma de corriente, la toma de corriente eléctrica no está correctamente conectado a tierra y no se debe utilizar. Utilice una toma de corriente. Pulse el botón de reinicio en el GFCI caja de alimentación. Si el color rojo no es visible en la ventana en el GFCI, desconecte y conecte de nuevo. Presione reset, y buscar el color rojo de la ventana, esta debe seguir siendo de color rojo. Si el color es permanecer rojo, gire el interruptor de encendido de la hidrolavadora a "ON". Apriete el gatillo de la pistola y vuelva a intentarlo.</p> <p>Si esto no corrige el problema, intente conectar a una toma de corriente y repita el procedimiento anterior. Si aún así no funciona, llame a Servicio al Cliente al 1-866-235-5112.</p>
<p>La alta presión (HP) de la manguera no se conecta / permanecer conectado con la pistola de pulverización. ¿Se trata de una pistola de problema?</p>	<p>En la mayoría de los casos, la pistola no es el problema. El problema es que el manguito de goma que cubre la conexión del extremo de la manguera de alta presión. Es probable se deslizó hacia la punta de metal. La solución: mover, girar y/o tirar de la funda de goma hacia abajo hasta que toda la punta es visible además de un 1/8" de la colocación por debajo del metal extremo. Ahora, pruebe a insertar la punta de la manguera a la pistola de pulverización. Se oye un "clic" en su lugar y no sale hasta que la manguera se libera presionando la palanca situada debajo de la pistola.</p> <p>Usted puede cortar el extremo del manguito con un cuchillo afilado si no puede mover el manguito hacia abajo. Tenga cuidado de no cortar o perforar la manguera.</p>
<p>La unidad está funcionando pero no hay flujo de agua.</p>	<p>Compruebe la fuente de agua. Desatascar la boquilla de la lanza. (Ver limpieza de las boquillas las instrucciones de "limpieza de las boquillas" .) o retirar el lance y a salir un chorro de la pistola. Esto indicará si el problema es con la lanza.</p>
<p>¿Por qué se fuga de agua en la manguera de alta presión se conecta a la pistola?</p>	<p>Asegúrese de que hay una junta tórica en el extremo de la punta de metal de la manguera de alta presión. Si no hay ninguna junta tórica está presente, la conexión entre la manguera y pistola rociadora se producirá una fuga. Juegos de anillos "O" están disponibles en línea en www.arblueclean.com o llame al Servicio de Atención al Cliente al 1-866-235-5112 para hacer un pedido.</p>
<p>No me puedo quitar el lance de la pistola de pulverización. ¿Qué debo hacer?</p>	<p>Todas las lanzas y el detergente botella están conectados y retirado de la pistola de la misma manera. Insertar el extremo de la lanza y detergente botella en la pistola de pulverización. Pulse la pistola y lance (alrededor de 1/8 ") y gire a la derecha. El lance se trava en su lugar. Quitar la lanza de revertir este procedimiento. Pulse la pistola y lanza, y gire a la izquierda. El lance se deslice hacia fuera. O, mantenga pulsada la pistola y lanza en posición vertical con el extremo de la boquilla en el suelo. Empujar el conjunto hacia abajo para aflojar la conexión y, a continuación, siga el proceso de eliminación. También puede pulverizar agua jabonosa o un lubricante en la zona donde el lance se conecta a la pistola.</p>
<p>La hidrolavadora se enciende durante 2 segundos y se apaga, y no se vuelve a encender. ¿Tengo una unidad defectuosa?</p>	<p>Parece que el trabajo de la hidrolavadora es igual de bien. Cuando el agua está conectado, los accesorios se han colocado correctamente, y el interruptor de alimentación está encendido, la alimentación puede activar el limpiaparabrisas de 1 a 2 segundos para cebar la bomba. Automáticamente se apaga y espera a que el gatillo de la pistola de pulverización para ser presionado. Cuando se pulsa el gatillo, el agua comience a fluir a través de la bomba. El sensor de agua en la bomba "sentidos" el agua en movimiento y se activa automáticamente la hidrolavadora. O bien, gire el interruptor de encendido a apagado, mantenga pulsado el gatillo de la pistola, de modo que usted tiene un flujo constante de agua. Mientras se mantiene apretado el gatillo de la pistola, al mismo tiempo, girar el interruptor de encendido.</p>



**BLUE[®]
CLEAN**

Modelo AR110S

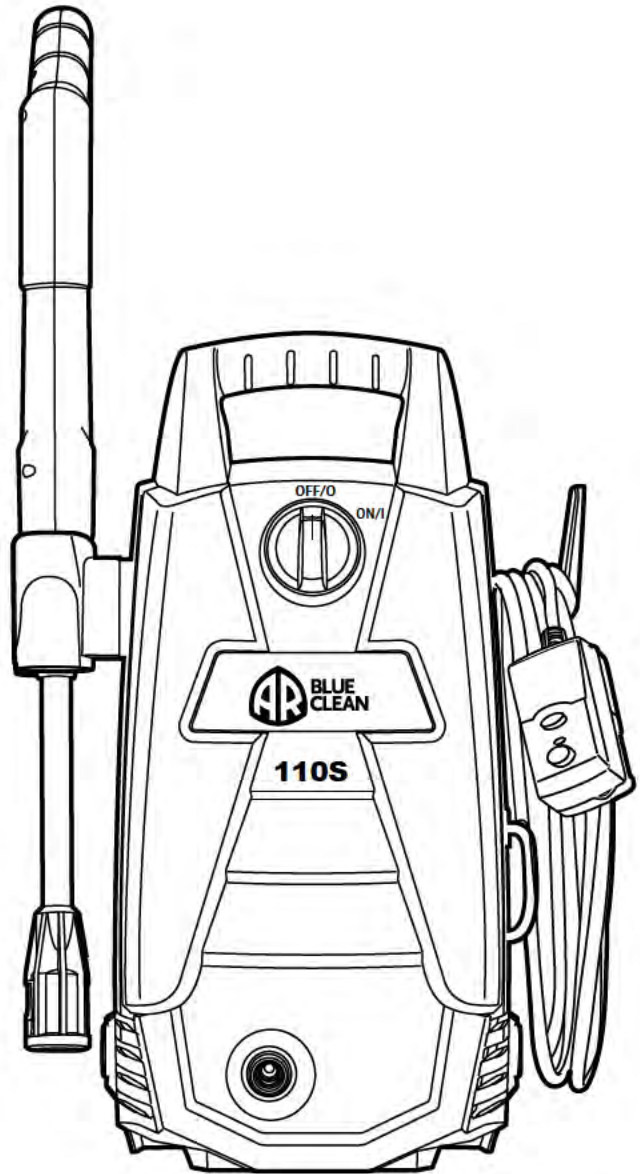

Limpieza y sugerencias para la solución de problemas, manuales y otra información de utilidad están disponibles en nuestro sitio web. Para las piezas y accesorios para su Blue Clean Washer, visit www.arblueclean.com. Pedir es fácil y se aceptan todas las tarjetas de crédito.

A.R. NORTH AMERICA, INC.

Attn: Power Washer Warranty Department

140 - 81st. Avenue NE, Fridley, MN 55432

Phone: 1-866-235-5112

Fax: 1-866-331-2762

Email: info@arblueclean.com

Website: www.arblueclean.com



Línea de Servicio al Cliente
1-866-235-5112

www.arblueclean.com



**BLUE[®]
CLEAN**

Manuel d'instructions

Modèle AR110S

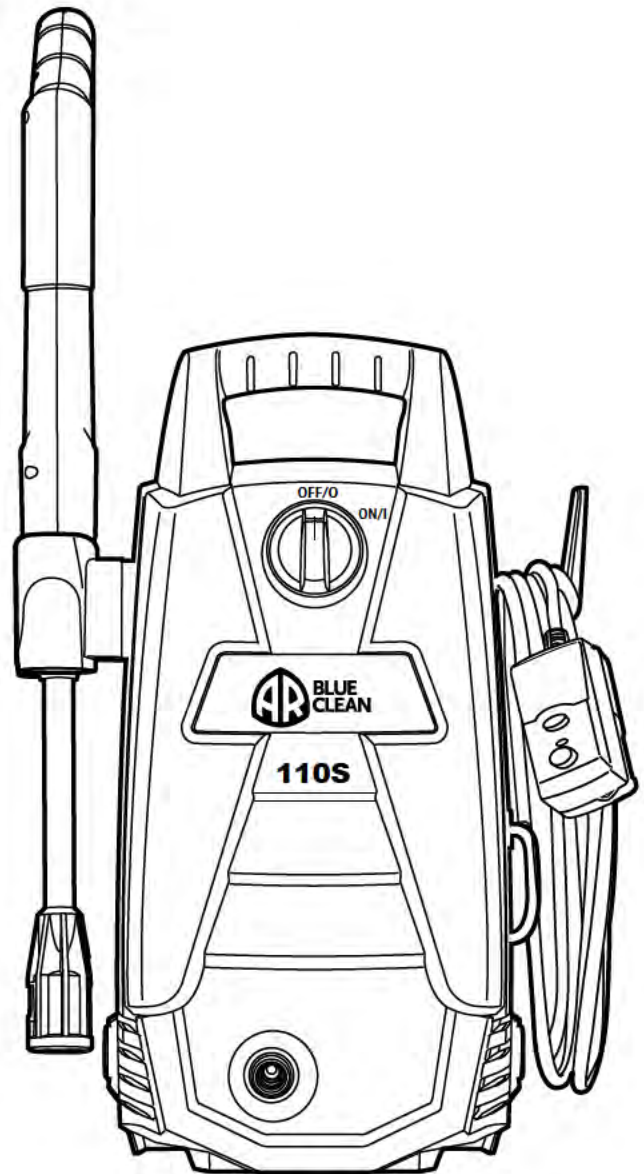

Besoin d'aide?
1-866-235-5112



AVERTISSEMENT : Pour réduire le risque de blessures, l'utilisateur doit lire et comprendre les instructions avant d'utiliser ce produit.

CONSERVEZ CES INSTRUCTIONS POUR RÉFÉRENCE ULTÉRIEURE

GUIDE DE DÉMARRAGE RAPIDE

CONTENUDE L'EMBALLAGE:

1. Laveuse à pression
2. Manuel
3. Fil de nettoyage de buse
(peut être collé sur le manuel)
4. Poignée
5. Vis (2)
6. Support de pistolet de pulvérisation
7. Crochet de câble
8. Pistolet de pulvérisation (8A
Déclenchement montre bouton de verrouillage)
9. Extension de lance
10. Brosse Turbo
11. Buse à pulvérisation variable
12. Tuyau à haute pression
13. Bouteille de détergent
14. Connecteur rapide pour laveuse à pression à pression (QC) filtre (clair) (se connecte à la laveuse à pression)
15. Adaptateur de tuyau d'arrosage (ATA) (connecte au boyau d'arrosage)

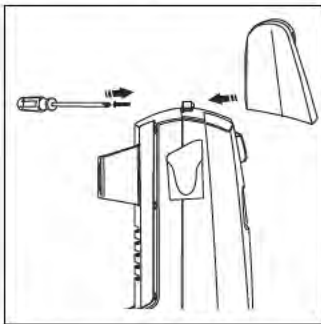
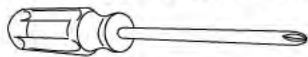
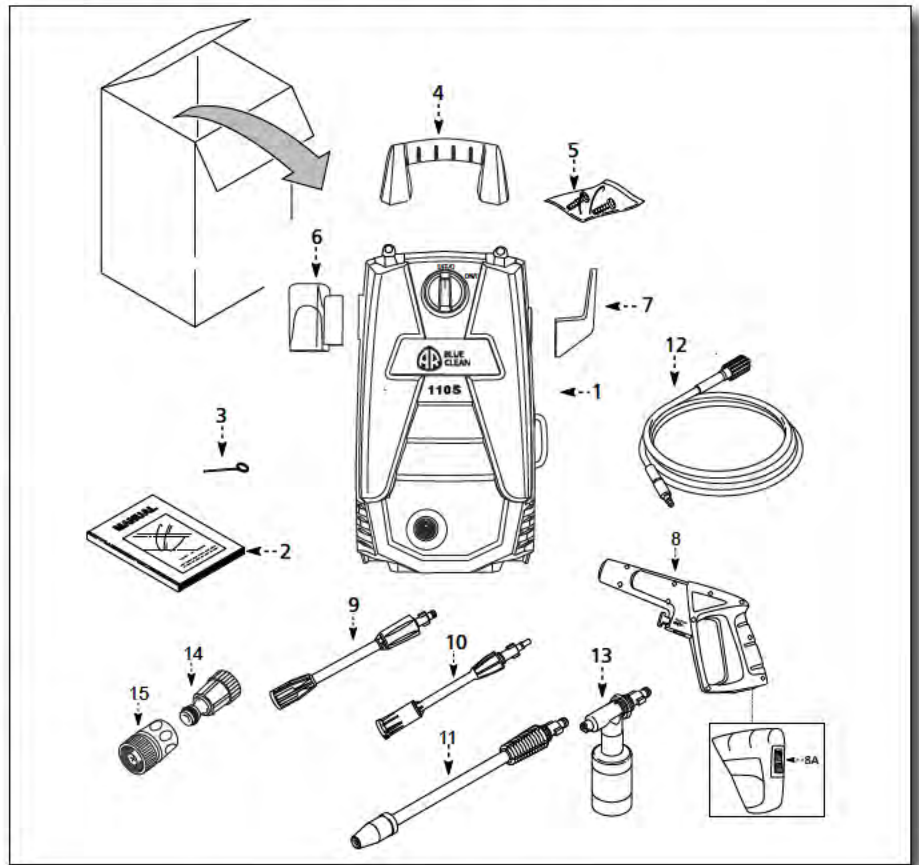

1. Vissez la poignée à l'unité principale.

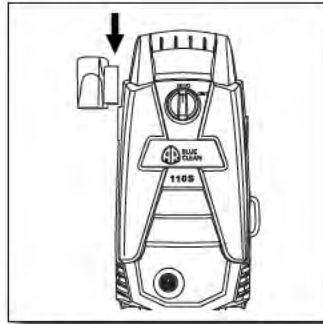

2. Glissez le pistolet sur le côté

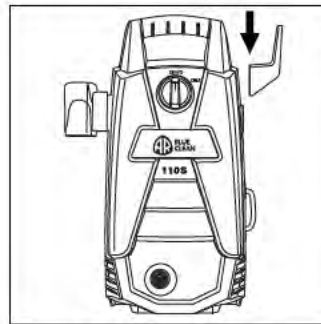

3. Glissez le crochet du câble sur le côté

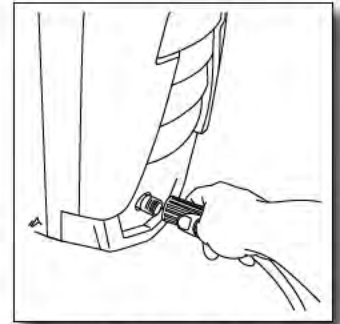

4. Fixez le tuyau à haute pression à la laveuse à pression

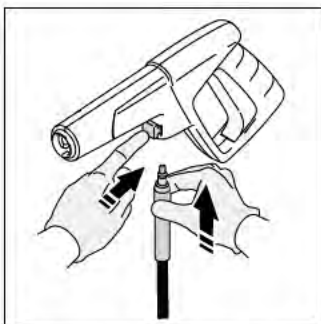

5. Poussez pour attacher le tuyau à haute pression au pistolet de pulvérisation.
fr 2

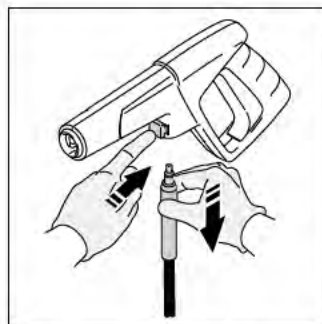

6. Retirez le tuyau à haute pression du pistolet de pulvérisation.

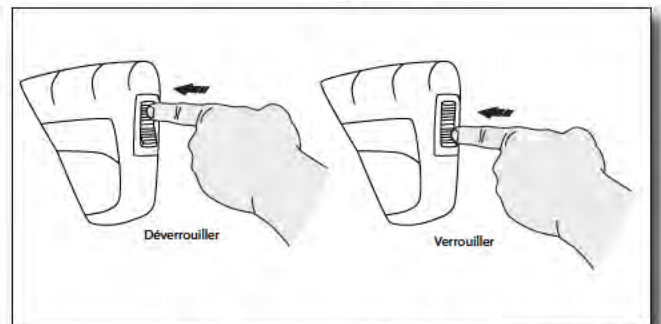

7. Appuyer sur l'interrupteur vers le haut pour déverrouiller et vers le bas pour verrouiller le pistolet de pulvérisation

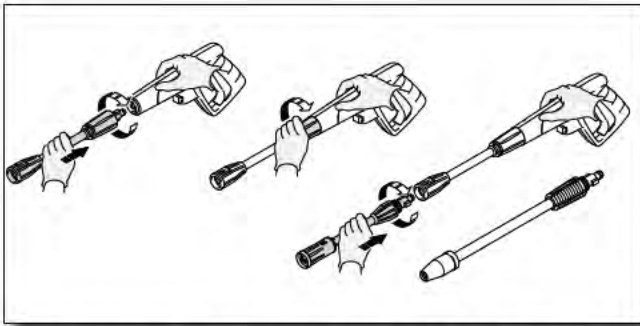

8. Connectez la rallonge au pistolet en premier en les poussant ensemble et en tournant dans le sens des aiguilles d'une montre simultanément. Connectez la lance ou la bouteille de détergent en les poussant ensemble et tournant. Pour retirer, poussez ensemble et tournez dans le sens inverse des aiguilles d'une montre.

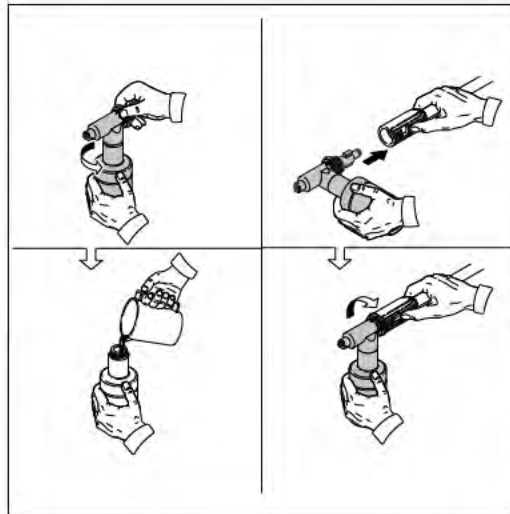

9. Lorsque vous utilisez la bouteille de détergent, remplissez-le d'un détergent ou nettoyant spécialement formulé avec un ratio d'eau conforme aux instructions sur le contenant. La bouteille de détergent est fournie avec une paille attachée au couvercle dévissable. Si vous ne voyez pas la paille, regardez à l'intérieur de la bouteille et attachez-la au couvercle.

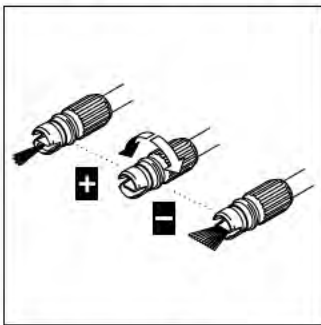

10. Ajustez la buse à pulvérisation variable en tournant la tête dans le sens des aiguilles d'une montre ou à l'inverse pour changer la pulvérisation d'un point fin vers un éventail plus large.

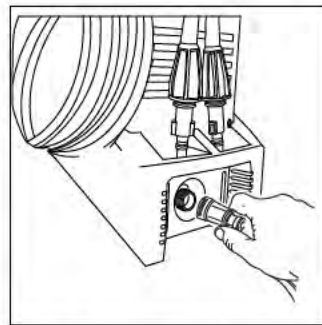

11. Le filtre QC clair s'attache à la laveuse à pression.

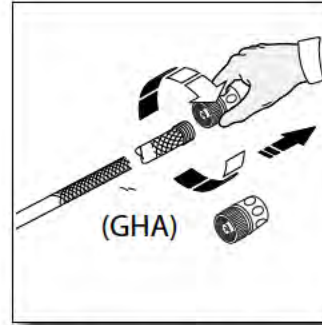

12. Attachez l'ATA à l'extrémité du tuyau d'arrosage.

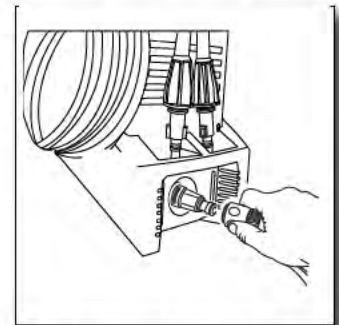

13. L'ATA s'attache au filtre QC clair.

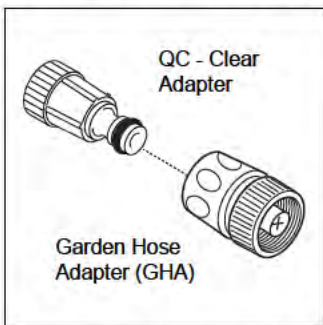

14. Faites cliquer l'ATA dans l'adaptateur QC. Pour enlever, tirez le col vers l'intérieur de votre main et tirez.

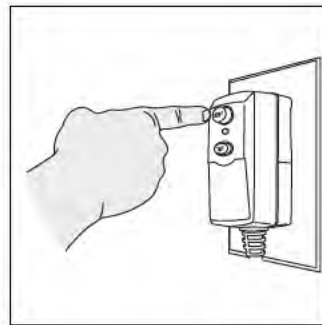

15. Branchez la laveuse à une prise mise à la terre et poussez le bouton de réinitialisation « RESET »



16. Ouvrez l'alimentation d'eau.

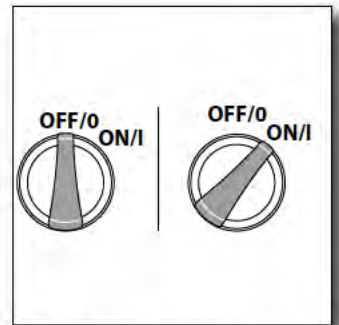

17. Positions de commutateur ARRÊT et MARCHÉ

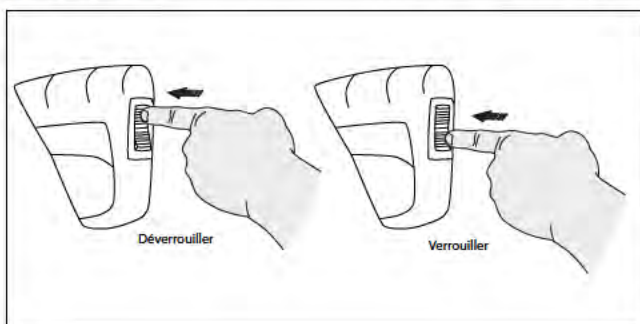

18. Appuyez sur le bouton de sécurité pour déverrouiller la gâchette et appuyez sur la gâchette pour allumer. Assurez-vous que le pistolet de pulvérisation est en position « verrouillée » lorsqu'il n'est pas utilisé.

TABLE DES MATIÈRES

Démarrage rapide.....	2	Conseils d'utilisation et d'entretien	14
Spécifications	4	Remisage	16
Garantie limitée	4	« Pump Saver ».....	17
Processus de garantie.....	4	Pièces de remplacement.....	8
Introduction.....	5	Dépannage et FAQ.....	19
Mises en garde et conseils de sécurité	5		
Contenu de l'emballage.....	7		
Déballage & Assemblage	8		
Instructions de fonctionnement.....	13		
Comment nettoyer.....	14		

SPECIFICATIONS

Model	Max PSI (lbs/sq/in)	Max GPM (gal/per/min)	Temp Maximale	Volts	Amps	Weight (lbs)
AR110S	1,400	1.3	122° F	120	11	18

SPÉCIFICATIONS

Ce produit est garanti à l'acheteur original contre tout vice de matériel et de fabrication pour une période de 1 (un) an et est une garantie complète, incluant une garantie pour le pistolet de pulvérisation, le tuyau à haute pression et tous les accessoires à compter de la date d'achat. La garantie n'est pas transférable ni cessible. Cette garantie couvre les pièces de rechange. Cette garantie à durée limitée de un an s'applique uniquement aux produits utilisés par les consommateurs et s'avère nulle en cas de location ou lors de tout usage commercial. Des mesures raisonnables doivent être utilisées conformément aux instructions d'opération et d'entretien dans le manuel d'instruction de démarrage rapide. Le non-respect de ces instructions annulera cette garantie. Cette garantie vous donne des droits juridiques spécifiques et vous pouvez également avoir d'autres droits qui varient d'un état à l'autre.

PROCESSUS DE GARANTIF

Conservez votre reçu d'achat original en cas de réclamation de garantie.

En cas de problème avec votre laveuse à pression, contactez le Service à la clientèle en utilisant l'une des deux méthodes suivantes:

1. Envoyez un courriel à info@arblueclean.com en indiquant votre nom, adresse, le modèle de votre laveuse à pression, la date et l'endroit où vous l'avez achetée. Dans le courriel, décrivez le problème rencontré. Une personne du Service à la clientèle communiquera avec vous pour résoudre le problème.
2. Appelez notre numéro sans frais au 1-1-866-235-5112. Le service à la clientèle est disponible du lundi au vendredi de 8 h à 17 h, Heure normale du Centre (HNC). La personne du service à la clientèle vous aidera à résoudre le problème.

Si la laveuse à pression doit être retournée pour réparation, les frais d'expédition à l'entreprise doivent être payés par le client. Un numéro d'autorisation de retour de marchandise (NAR) sera émis pour le retour. À la réception de la laveuse à pression, la compagnie la réparera ou remplacera l'unité. Nous retournerons l'unité au client sans frais.

Veillez prendre note : Les laveuses à pression envoyées à la compagnie **sans NAR NE seront PAS acceptées** et seront retournées aux frais de l'expéditeur.

INTRODUCTION

Félicitations pour l'achat de votre laveuse à pression **BLUE CLEAN POWER WASHER!**

Votre **BLUE CLEAN POWER WASHER** est un outil électrique pouvant être utilisé à l'extérieur comme à l'intérieur de votre maison. C'est l'une des laveuses à pression à usage domestique les plus puissantes sur le marché aujourd'hui.

Veillez prendre le temps de vous familiariser avec les instructions d'assemblage, de fonctionnement et de sécurité. Lisez ce manuel avant d'utiliser la laveuse à pression. Le non-respect de ces instructions pourrait provoquer des blessures, des dommages matériels ou les deux. Conservez ce manuel pour que d'autres utilisateurs puissent le lire avant d'utiliser la laveuse à pression.

Si vous avez des questions ou des problèmes avec votre laveuse à pression, veuillez composer notre numéro sans frais **1-866-235-5112** et parlez avec notre équipe du Support au Service à la clientèle chez AR North America, Inc. Nous sommes disponibles du lundi au vendredi de 8 h à 17 h, Heure normale du Centre (HNC). Nous pouvons vous aider pour les questions concernant le fonctionnement, la garantie, les pièces de remplacement ou facultatives, ou encore contactez-nous au **info@arblueclean.com**.

Pour plus d'informations sur les **BLUE CLEAN POWER WASHERS**, visitez le **www.arblueclean.com**. Les laveuses à pression, les pièces et les accessoires peuvent être commandés en ligne 24 heures sur 24, 7 jours par semaine pour votre convenance.

MISES EN GARDES ET CONSEILS DE SÉCURITÉ



- Pour prévenir toute blessure et/ou dommage matériel, et pour maximiser votre expérience de lavage à la pression, veuillez suivre attentivement l'ensemble des conseils de sécurité, les instructions, et les mises en garde, et familiarisez-vous avec tous les contrôles. Assurez-vous de savoir comment purger rapidement la pression de toutes les pièces de votre laveuse à pression et comment l'éteindre.
- Cette laveuse à pression est conforme aux normes CSA et autres normes de sécurité et de consommation. Aucune pièce de votre laveuse à pression ne doit être modifiée ou reconstruite.
- N'utilisez pas votre laveuse à pression lorsque vous êtes sous l'influence de l'alcool ou de drogues. Utilisez cet outil avec précaution et uniquement lorsque vous êtes alerte.
- Gardez une position stable et sûre en utilisant votre laveuse à pression. Les surfaces deviennent glissantes lorsque mouillées et sont très glissantes lorsque vous utilisez un détergent ou un nettoyant.
- Ne jamais opérer la laveuse à pression les pieds nus, en sandales ou en chaussures à bout ouvert.
- Lors de l'utilisation de la laveuse à pression près d'un enfant, assurez-vous qu'il soit étroitement surveillé par un adulte pour éviter toute blessure. Ne jamais laisser un enfant utiliser la laveuse à pression.
- Garder les doigts, les mains, les pieds et toute autre partie de votre corps hors du jet d'eau à haute pression. Le puissant jet peut causer la cécité ou des perforations dans la peau. Peut briser une fenêtre si vous êtes trop près lorsque vous appuyez sur la gâchette du pistolet de pulvérisation.
- Portez toujours des lunettes de protection pour prévenir des blessures aux yeux lorsque vous utilisez la laveuse à pression.
- Pour éviter des accidents ou des blessures, utilisez toujours le verrou de sécurité lorsque vous n'utilisez pas la laveuse à pression, même si la pulvérisation s'arrête un instant.
- La laveuse est munie d'un disjoncteur de fuite de terre réduisant considérablement le risque de décharge électrique lorsque l'appareil est utilisé.
- Pointez le pistolet dans une direction sûre. lorsque vous débutez une session de lavage à la pression.
- Lors de la première utilisation du pistolet de pulvérisation, tenez le pistolet et la lance à deux mains lorsque vous appuyez sur la gâchette, jusqu'à ce que vous soyez habitué au « recul » du pistolet (une main pour appuyer sur la gâchette et l'autre pour stabiliser le pistolet).
- Lorsque vous appuyez sur l'interrupteur pour éteindre la laveuse à pression, il se peut que la pression d'eau reste dans le système. Afin d'évacuer la pression, pointez le pistolet dans une direction sûre et tirer sur la gâchette.
- Ne pulvérisez jamais de liquides inflammables.

- N'utilisez jamais la laveuse à pression dans des zones contenant des poussières, des liquides ou des vapeurs combustibles.
- Évitez tout contact du tuyau à pression avec des objets coupants et examinez le tuyau régulièrement. Remplacez si endommagé. En raison de la haute pression impliquée, il n'est pas réparable si coupé ou endommagé.
- Utilisez seulement un détergent spécialement formulé pour les laveuses à pression et suivez les instructions sur l'étiquette du détergent. Nous avons une sélection de détergents de laveuse à pression parmi les quels choisir.
- Visitez www.arblueclean.com pour plus d'informations et pour commander les détergents. Les détergents pour laveuse à pression sont également disponibles chez votre quincaillier.
- Protégez vos yeux, vos poumons et votre peau contre l'exposition au détergent. Le savon à vaisselle ou à lessive est trop épais et obstruera la buse de votre réservoir de détergent.
- **IMPORTANT** : Entrez la laveuse à pression à l'intérieur pour empêcher l'eau se trouvant dans l'unité de prendre de l'expansion en période de gel, Lorsque l'eau gèle et prend de l'expansion, votre laveuse à pression sera endommagée et deviendra inutilisable. Ou, si vous l'entrez à l'extérieur, il est recommandé d'utiliser le produit « Pump Saver ». « Pump Saver » peut être acheté sur notre site Web : www.arblueclean.com. Voir les détails dans la section « Pump Saver » de ce manuel.
- N'utilisez jamais d'eau chaude avec votre laveuse à pression. Elle va surchauffer et endommagera la pompe à haute pression.
- Ne jamais laisser la laveuse à pression sans surveillance lorsqu'elle est en marche.
- Toujours ouvrir l'alimentation en eau avant de mettre la laveuse à pression en marche (ON). Faire fonctionner la pompe à sec endommagera les composants internes.
- N'utilisez jamais un approvisionnement en eau excédant 150 lb/po2 maximum pour votre laveuse à pression.
- Ne déconnectez jamais le tuyau à haute pression de la laveuse à pression lorsque le système est sous pression.
- N'engagez jamais la gâchette du pistolet de pulvérisation en permanence.
- N'utilisez jamais la laveuse à pression sans tous les composants soient correctement raccordés.
- Ne laissez jamais la pompe de la laveuse à pression fonctionner plus d'une minute après avoir fermé l'approvisionnement en eau. Cela peut entraîner la surchauffe et le bris du moteur et de la pompe.
- N'utilisez jamais de lances ou autres pièces n'ayant pas été fournies avec votre laveuse à pression.
- N'utilisez jamais de rallonge électrique puisque cela compromet l'efficacité du disjoncteur de prise de terre et accroît les risques d'électrocution de l'opérateur.
- Ne pulvérisez jamais de prises électriques avec votre laveuse à pression.
- Inspectez le cordon d'alimentation avant l'utilisation. Ne pas utiliser s'il est endommagé.

Entretien d'un appareil à double isolation

Un produit à double isolation est pourvu de deux systèmes d'isolation au lieu de la mise à la terre Il n'y a aucune mise à la terre sur un appareil à double isolation et aucune mise à la terre ne devrait être ajoutée.

L'entretien d'un appareil à double isolation nécessite un soin extrême ainsi que la connaissance du système, et devrait seulement être effectué par un technicien qualifié.

Les pièces de remplacement pour un appareil à double isolation doivent être identiques aux pièces d'origine. Un appareil à double isolation est identifié par les mots « Double isolation » ou « Doublement isolé ». Le produit peut également être identifié par le symbole ci-contre.

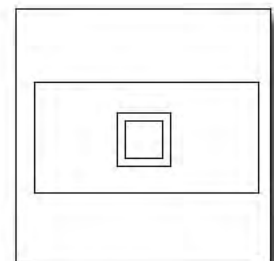
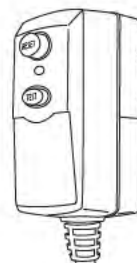

Produit doublement isolé

CONTENUDE L'EMBALLAGE:

1. Laveuse à pression
2. Manuel
3. Fil de nettoyage de buse
(peut être collé sur le manuel)
4. Poignée
5. Vis (2)
6. Support de pistolet de pulvérisation
7. Crochet de câble
8. Pistolet de pulvérisation (8A Déclenchement montre bouton de verrouillage)
9. Extension de lance
10. Brosse Turbo
11. Buse à pulvérisation variable
12. Tuyau à haute pression
13. Bouteille de détergent
14. Connecteur rapide pour laveuse à pression à pression (QC) filtre
(clair) (se connecte à la laveuse à pression)
15. Adaptateur de tuyau d'arrosage (ATA) (connecte au boyau
d'arrosage)

Note - Outil nécessaire
pour l'assemblage:
tournevis de type
Philips

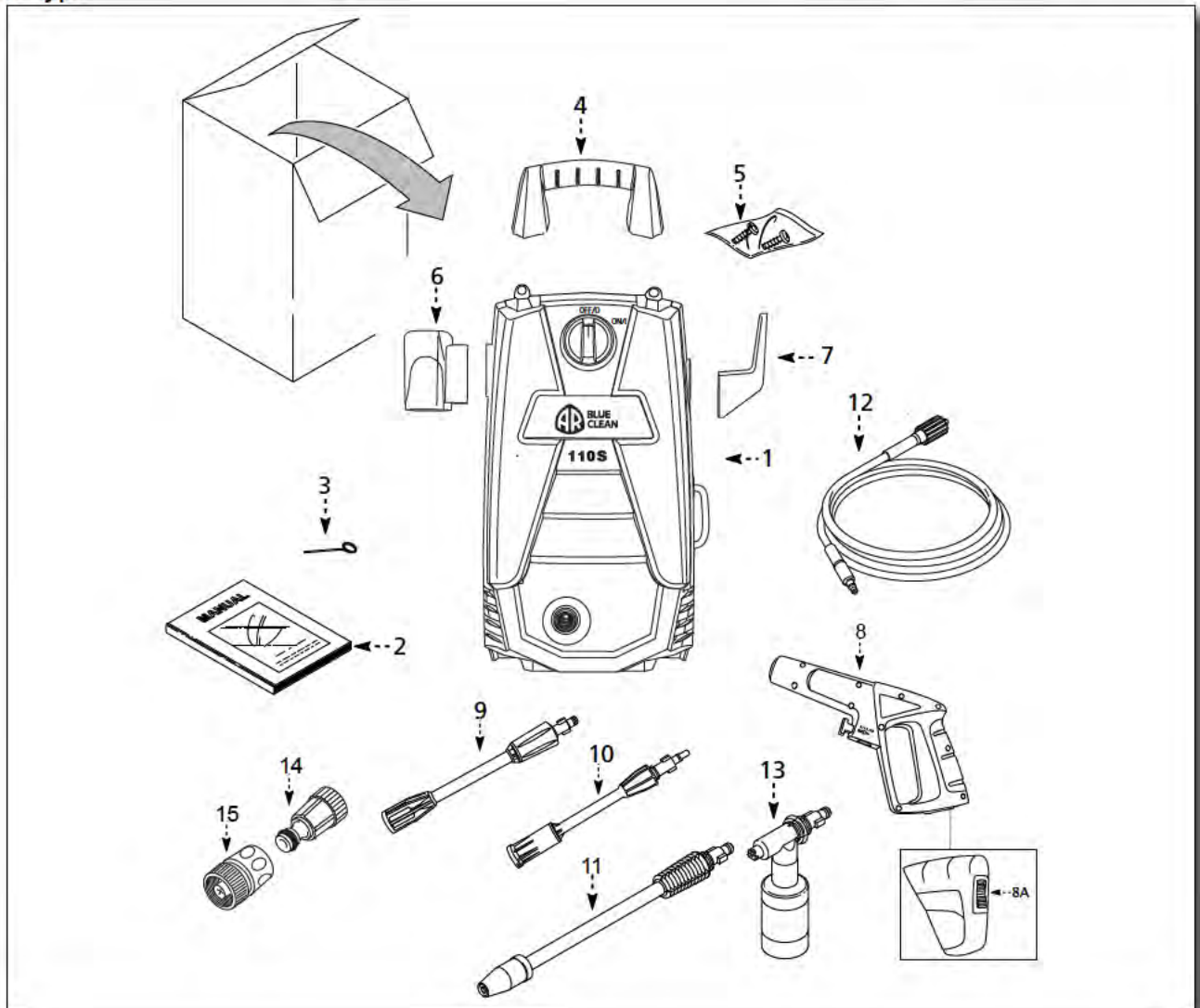
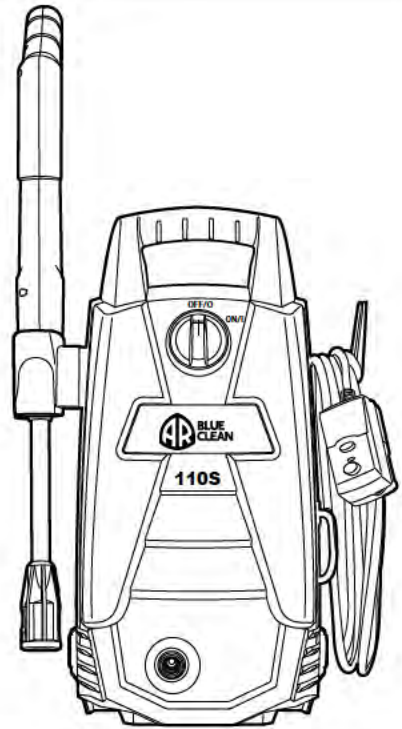

DÉBALLAGE & ASSEMBLAGE

- Après avoir déballé la BLUE CLEAN POWER WASHER, disposez les pièces et accessoires. Familiarisez- vous avec les pièces de l'emballage en les comparants à celles figurant sur la page « Contenu de l'emballage ».
- La BLUE CLEAN POWER WASHER nécessite un peu d'assemblage. Vous aurez besoin d'un tournevis Philips pour installer le crochet du tuyau à haute pression et le plateau de la buse.

REMARQUE : Certaines parties peuvent déjà être assemblées ou non.

- Installez la poignée à la BLUE CLEAN POWER WASHER (**Fig. 1**). Insérez les vis dans les trous prévus sur la BLUE CLEAN POWER WASHER et la poignée, vissez-les ensemble. N'utilisez pas de tournevis à moteur. Lorsque la vis est complètement serrée, continuer à tourner légèrement. Ne pas trop serrer.

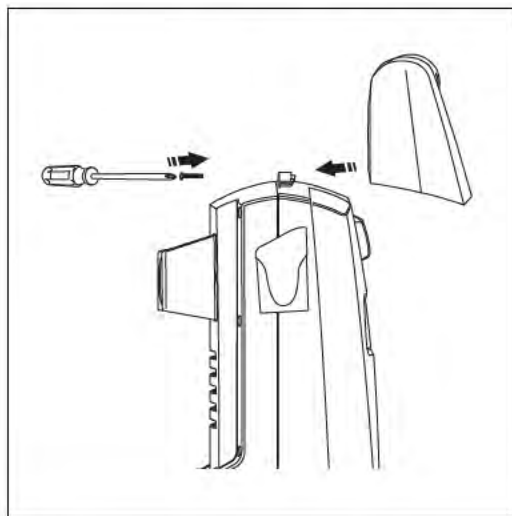

Fig. 1

- Glissez le support de pistolet de pulvérisation sur le côté gauche de la laveuse à pression lorsque vous y faites face. Ne nécessite pas de vis. (**Fig. 2**)
- Glissez l'enrouleur sur le côté droit de la laveuse à pression lorsque vous y faites face. Ne nécessite pas de vis. (**Fig. 3**)

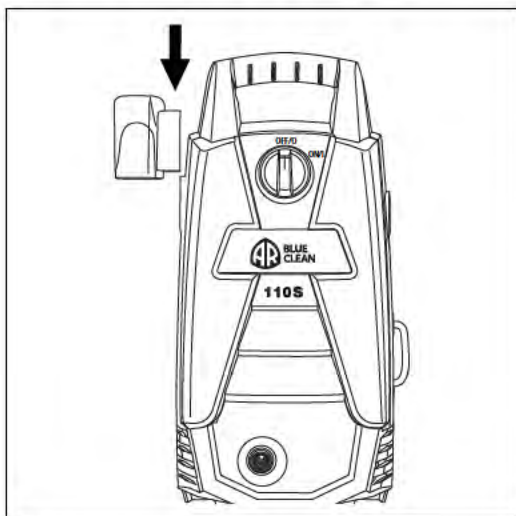

Fig. 2

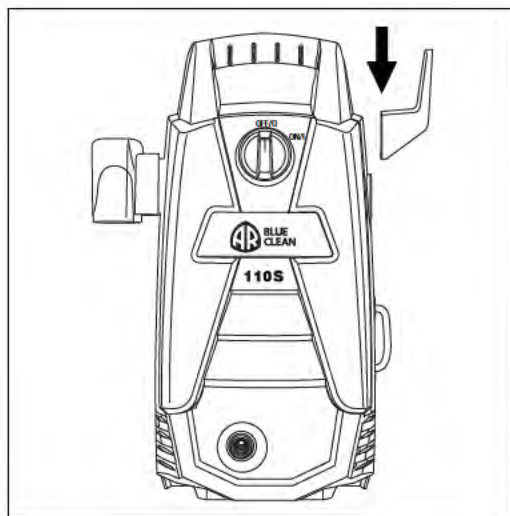

Fig. 3

Tuyau à haute pression

- Vissez le tuyau à haute pression (dans le sens des aiguilles d'une montre) au bas, à l'arrière de l'unité. **(Fig. 4)** Reculez le collier et insérez l'anneau assez loin dans l'extrémité de la sortie d'eau pour que le collier puisse être enfilé sur le filetage de sortie et être serré. N'utilisez pas de pince pour serrer. Si vous ne pouvez pas tourner plus de six tours, cela signifie que vous n'avez pas bien serré le raccord du tuyau à haute pression. Il est plus facile de positionner la laveuse à pression devant vous pour vous assurer que le filetage débute correctement. Un tuyau à haute pression mal serré entraînera son glissement ou son retrait immédiat lors de la mise en marche de l'appareil. Ne vous inquiétez pas des dégâts si cela se produit, vous n'avez qu'à refaire l'installation et prendre les précautions supplémentaires pour visser le tuyau à haute pression à son raccord.

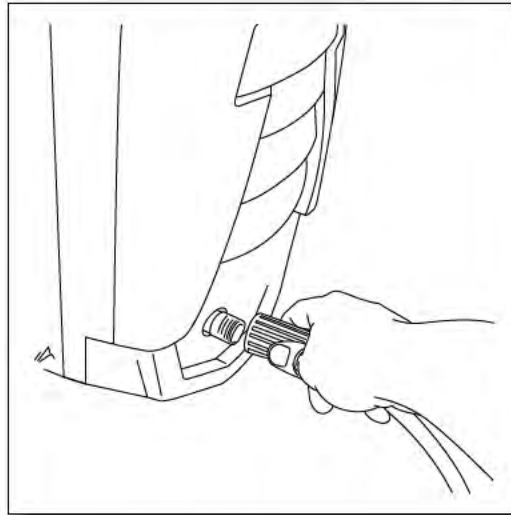

Fig. 4

- Connectez l'autre extrémité du tuyau à haute pression au pistolet en insérant la pointe en laiton du tuyau à haute pression dans le raccord situé juste devant le garde. Il se bloquera dans le pistolet en un « clic » **(Fig. 5)**. Assurez-vous que le tuyau est verrouillé dans le pistolet en tirant légèrement sur le boyau. Le tuyau est maintenant solidement fixé au pistolet de pulvérisation.
- Pour libérer le tuyau du pistolet de pulvérisation, appuyez sur le bouton en dessous du pistolet vers le garde. Le tuyau se glissera hors de la connexion **(Fig. 6)**.

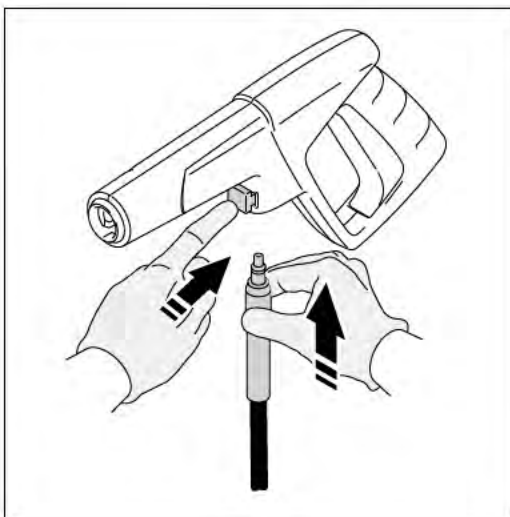

Fig. 5

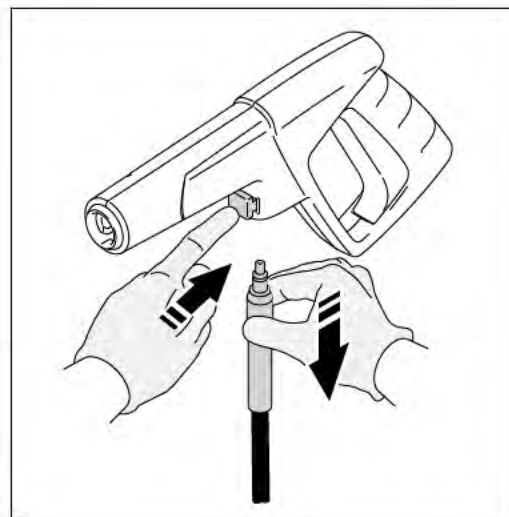

Fig.6

Pistolet de pulvérisation

- Pour verrouiller la gâchette du pistolet, pointez le pistolet loin de vous et poussez le bouton de verrouillage vers l'avant du pistolet (Fig. 7). Après l'avoir fait, pressez ou appuyez sur la gâchette pour vous assurer qu'elle est verrouillée et qu'elle ne bougera pas. Laissez toujours le bouton de verrouillage en position « verrouillée » lorsque l'appareil n'est pas en fonction. Cela garantit que le pistolet est en mode « sécuritaire » jusqu'à ce qu'il soit utilisé.

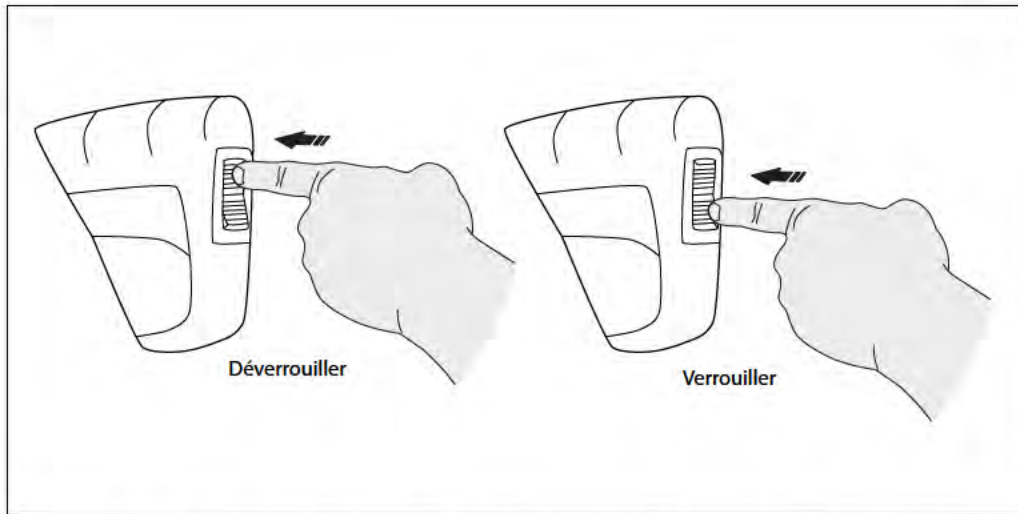

Fig. 7

- **NOTE** : Le verrou de la gâchette empêche la gâchette de s'engager accidentellement.

Lance

- Lorsque le pistolet est en position verrouillée, insérez la lance à l'extrémité du pistolet en les poussant ensemble et en tournant simultanément dans le sens des aiguilles d'une montre. Pour les séparer, poussez-les l'un contre l'autre et tournez dans le sens inverse des aiguilles d'une montre. L'extension de lance doit être insérée dans le pistolet avant l'utilisation de tout autre accessoire, et de mettre le support de buse en remisage. Il est recommandé de laisser l'extension en place une fois connectée.. (Fig. 8)

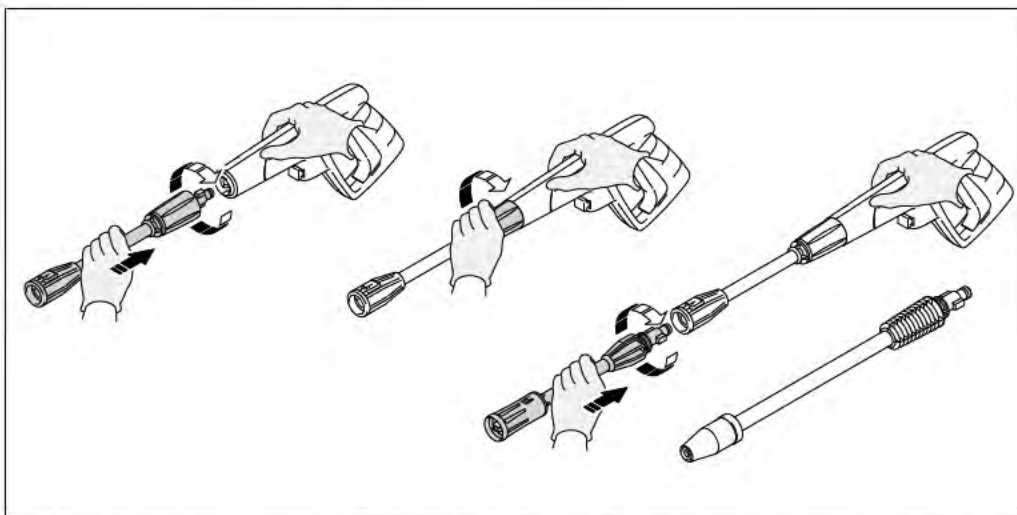

Fig. 8

- Insérez la buse de lance ajustable, brosse turbo, ou la bouteille de détergent à l'extrémité de l'extension de la lance en les insérant et en les poussant ensemble en tournant simultanément dans le sens des aiguilles d'une montre. Pour les séparer, poussez-les l'un contre l'autre et tournez dans le sens inverse des aiguilles d'une montre.

N'oubliez pas de toujours pousser le bouton de verrouillage pour verrouiller la gâchette lors du changement de lances et de buses, afin d'assurer qu'elles ne soient pas accidentellement éjectées avec force lors du retrait.

Testez toujours sur une petite zone afin d'éviter d'endommager la surface. **(Fig. 9)**



Fig. 9

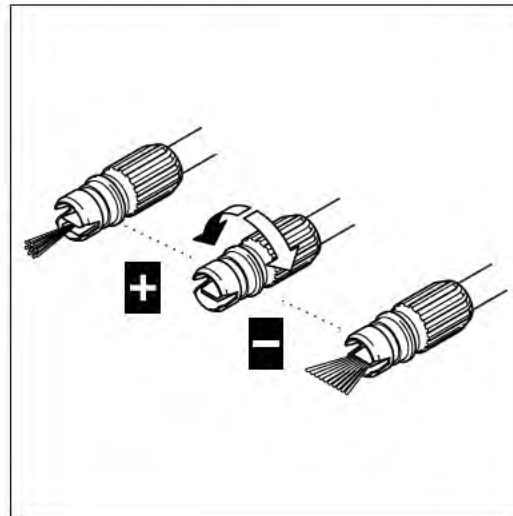

Fig. 10

- Lorsque vous utilisez la buse de lance ajustable, la pulvérisation et l'intensité peuvent être contrôlées selon la puissance du jet d'eau dont vous avez besoin pour chaque tâche en tournant la buse de pulvérisation située à l'extrémité de la lance. **(Fig. 10)**.
- Lorsque vous utilisez le turbo lance, assurez-vous que la brosse turbo est vissé à la fin de la lance, chaque fois que vous l'utilisez. Le Turbo lance est conçu pour une haute incidence de nettoyage. Utiliser seulement sur des surfaces dures comme les allées, les surfaces ciment, briques patio, etc.

Bouteille de détergent

- Lorsque vous utilisez la bouteille de détergent, remplissez-le d'un détergent ou nettoyant spécialement formulé avec un ratio d'eau conforme aux instructions sur le contenant **(Fig. 11)**. La bouteille de détergent est fournie avec une paille attachée au couvercle dévissable. Si vous ne voyez pas la paille, regardez à l'intérieur de la bouteille et attachez-la au couvercle **(Fig. 12)**.

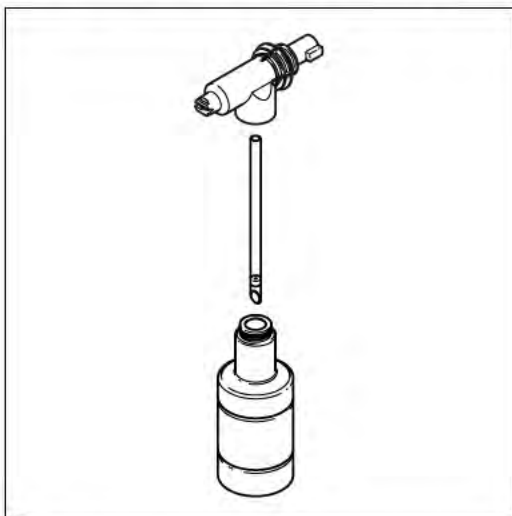

Fig. 11

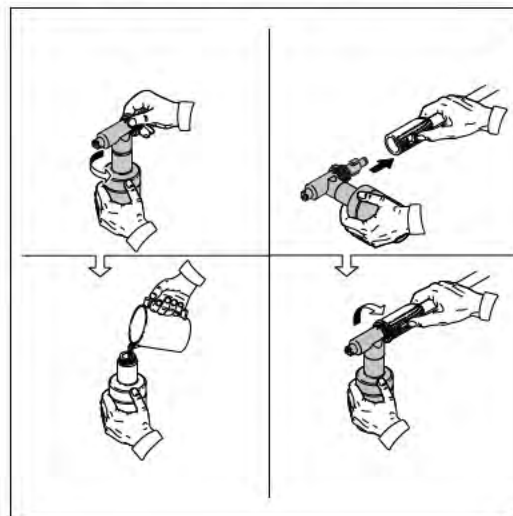

Fig. 12

NOTE : Le ratio d'eau/détergent est de 10:1 ou 10 parties d'eau pour 1 partie de détergent.

Adaptateur de tuyau d'arrosage

- Installez l'adaptateur de tuyau d'arrosage (ATA) et le filtre à connexion rapide. Il se compose de deux pièces séparées. (1) Un adaptateur en plastic clair avec un filtre (d'une longueur d'environ 3 pouces) (**Fig. 13**) et (2) un collier accessoire bleu/noir (**Fig. 14**).

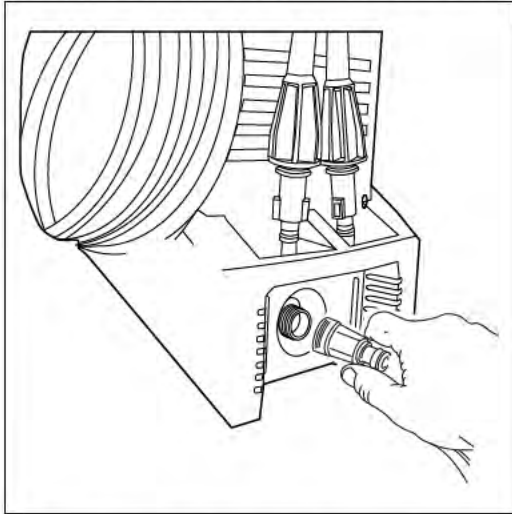

Fig. 13

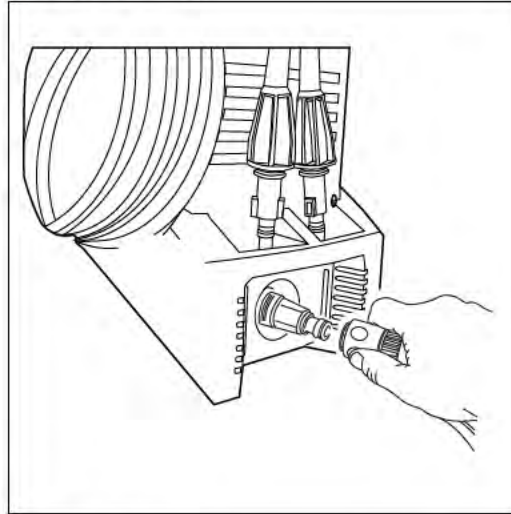

Fig. 14

- Attachez l'adaptateur du tuyau d'arrosage à l'extrémité du tuyau d'arrosage (**Fig. 15**).
- Pour débiter, enlevez le couvercle d'emballage en plastique sur le point d'alimentation d'eau situé sur le devant de la laveuse à pression, à droite. Vous pouvez serrer à la main. Glissez le collier bleu/noir sur l'adaptateur clair (**Fig. 16**), vous entendrez un « clic » lorsqu'il sera en place.

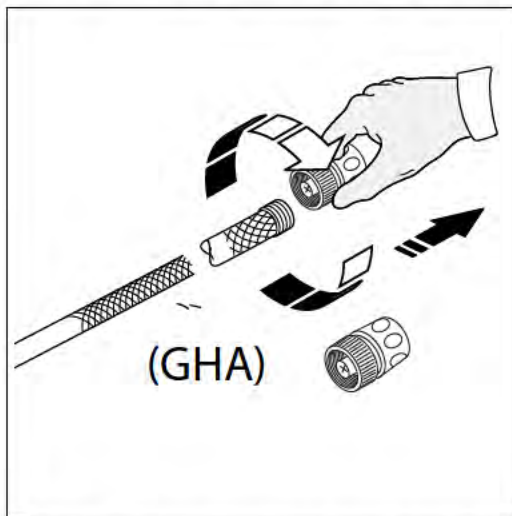

Fig. 15

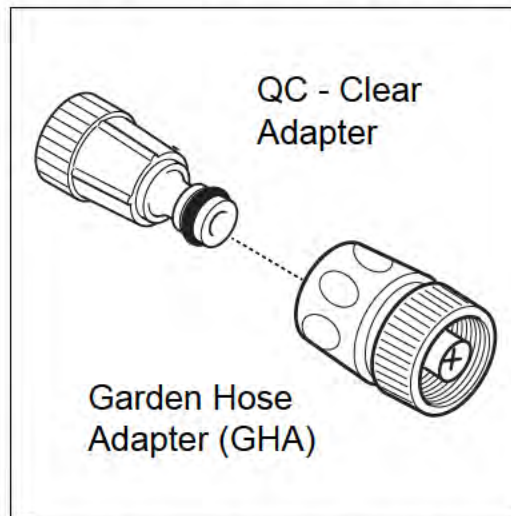

Fig. 16

- L'eau est maintenant branchée à la laveuse à pression. Ouvrez l'alimentation d'eau.
- Pour retirer le tuyau d'arrosage, vous n'avez qu'à tirer le collier bleu vers l'arrière et il glissera de l'adaptateur clair. Note : ceci peut être fait à tout moment. L'eau ne sortira pas du tuyau d'arrosage, car le collier bleu/noir est muni d'un clapet antiretour. L'eau ne sortira du tuyau d'arrosage que lorsqu'il est branché à l'adaptateur clair.
- Vous avez maintenant terminé le montage de votre **BLUE CLEAN POWER WASHER** et êtes maintenant prêt pour utiliser votre laveuse à pression électrique. Lisez et respectez toutes les consignes de sécurité.

INSTRUCTIONS DE FONCTIONNEMENT

!Ouvrez l'alimentation d'eau au robinet! (Fig. 17)

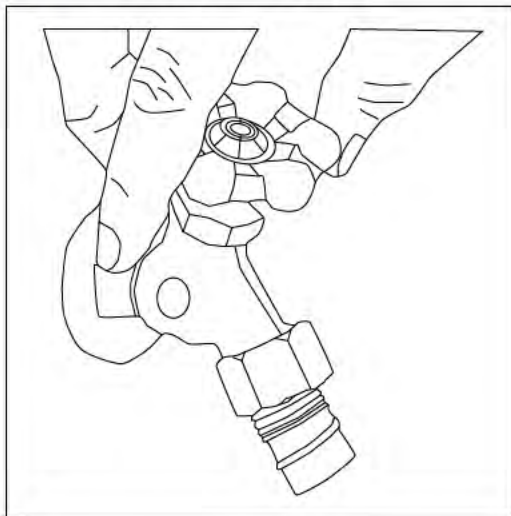

Fig. 17

Mise sous tension

- Assurez-vous que l'interrupteur « MARCHÉ/ARRÊT » est en position « ARRÊT ». L'interrupteur d'alimentation possède des symboles internationaux pour « marche » et « arrêt » : On (I) Of.. f (O), (Fig. 18).

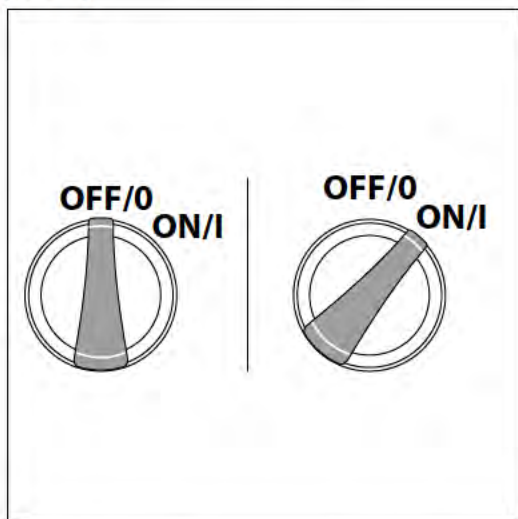

Fig. 18

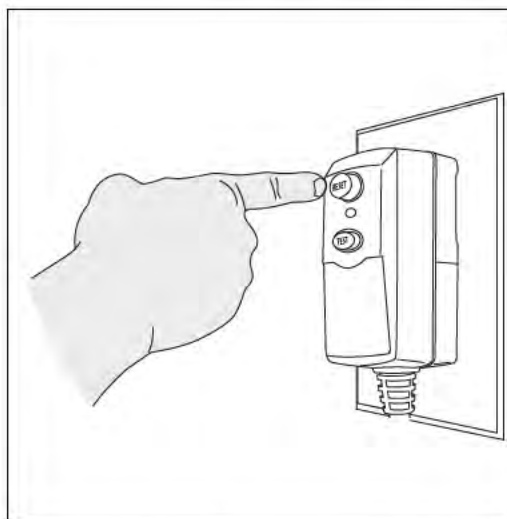

Fig. 19

- Déroulez complètement le cordon d'alimentation et branchez le disjoncteur de fuite de terre dans une prise mise à la terre de 120 volts. Appuyez sur le bouton de réinitialisation « reset » sur la boîte du disjoncteur de fuite de terre (Fig. 19). La fenêtre témoin devrait être rouge. Ceci doit être fait à chaque fois que l'appareil est branché. (Unités US uniquement)

- Relâchez le bouton de verrouillage sur le pistolet de pulvérisation en appuyant sur le bouton de verrouillage de la droite vers la gauche (**Fig. 20**). Tout en pointant le pistolet de pulvérisation dans une direction sûre, appuyez sur la gâchette du pistolet jusqu'à ce qu'il y ait un flux d'eau régulier, laissant l'eau et l'air sortir du boyau.

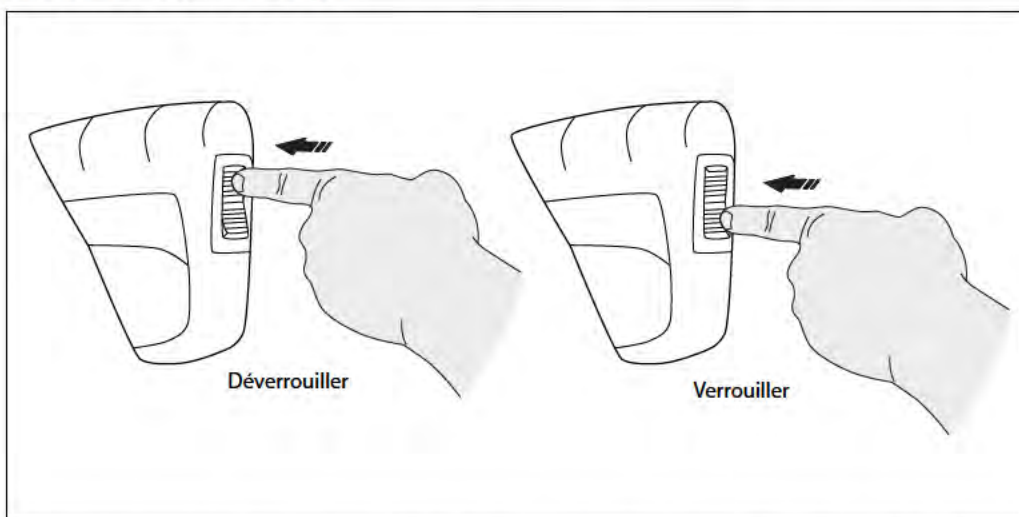

Fig. 20

- Tournez le commutateur d'alimentation à la position « ON » (I). L'appareil s'allumera pendant 1 à 2 secondes et s'arrêtera. C'est une opération normale de la fonction de démarrage automatique. Appuyez sur la gâchette du pistolet de pulvérisation pour débuter le lavage sous pression.
- S'il y a une pression rapide, la fonctionnalité de démarrage automatique manquera un cycle de « marche/arrêt », ce qui peut empêcher la mise en marche si la gâchette est serrée trop rapidement. Appuyez lentement sur la gâchette afin d'éviter de tels problèmes.

COMMENT NETTOYER

Nettoyage des buses

- Une buse bouchée ou partiellement bouchée peut causer une réduction significative de la pression d'eau sortant de la buse et/ou faire vibrer l'appareil pendant la pulvérisation.
- Mettez l'appareil hors tension.
- Coupez l'alimentation en eau à l'appareil.
- Relâchez toute pression emprisonnée dans le tuyau en appuyant sur la gâchette de 2 à 3 fois et verrouillez ensuite le pistolet de pulvérisation en appuyant sur le bouton de verrouillage de gauche à droite.
- Le filtre à l'intérieur de l'adaptateur doit être nettoyé périodiquement. Insérez un crayon ou un stylo dans le petit trou à l'extrémité de l'adaptateur. Le filtre sortira (**Fig. 21**). Rincez-le à l'eau propre, et remplacez-le ensuite dans l'adaptateur.

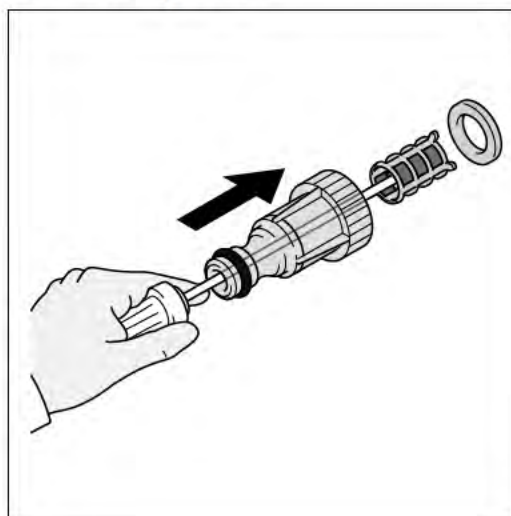

Fig. 21

- Retirez la lance ajustable. Faites tourner la buse sur la lance ajustable au réglage de jet étroit pour ouvrir les languettes. **(Fig. 22)**.

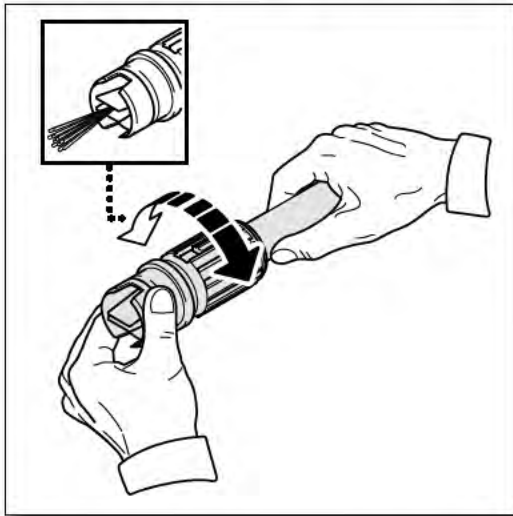

Fig. 22

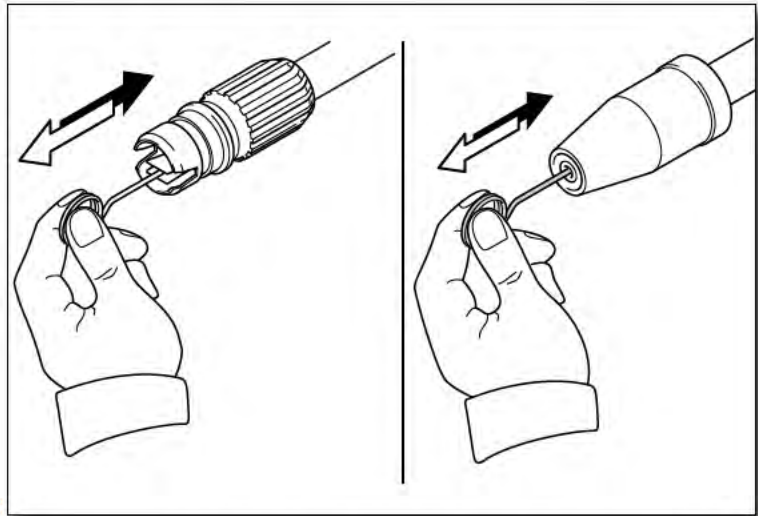

Fig. 23

- À l'aide du nettoyeur de buse fourni (ou un trombone déplié), insérez le fil dans le trou de la buse et faites un mouvement de va-et-vient jusqu'à ce que les débris soient délogés **(Fig. 23)**. Introduisez de l'eau à travers la buse à l'aide d'un tuyau d'arrosage à la pression la plus élevée (soit par la buse standard ou en plaçant votre pouce sur la buse pour créer une pression d'eau suffisante).

CONSEILS D'UTILISATION ET D'ENTRETIEN

- Il est normal que vous entendiez tourner le moteur par intermittence lorsque la gâchette n'est pas activée. La pompe s'amorce d'elle-même pour être prête à fonctionner lorsque la gâchette est pressée. Éteignez la laveuse à pression si non utilisée après cinq minutes.
- Les anneaux sur l'extrémité de la lance doivent être nettoyés régulièrement et lubrifiés avec une graisse insoluble à l'eau comme la vaseline.
- Conservez le fil de nettoyage de buse, qui est collé à ce manuel pour déboucher la buse de la lance. Si vous perdez le fil de nettoyage, un trombone déplié fonctionne très bien.

Comment éviter d'endommager les surfaces

- Les dommages aux surfaces à nettoyer se produisent parce que la force d'impact de la pression d'eau dépasse la durabilité de la surface. Le bois nu peut être pénétré; la peinture peut être pelée, etc. Vous pouvez faire varier la force de votre laveuse à pression en contrôlant :
 - a. l'angle de la surface à nettoyer
 - b. la distance entre la buse et la surface à nettoyer
- N'utilisez jamais un jet d'eau étroit à haute pression ou la lance turbo sur une surface molle est susceptible d'être endommagée.
- Utilisez la lance à pulvérisation variable pour le nettoyage des fenêtres. Assurez-vous d'ajuster la buse pour un jet faible et placer la buse à environ quatre à cinq pieds de distance de la fenêtre avec la buse à angle de 45°. Appuyez sur la gâchette et modifiez la trajectoire du jet et l'angle jusqu'à l'obtention d'une efficacité de nettoyage optimale.

Injecteur de détergent/stockage

- Utilisez des détergents conçus pour les laveuses à pression. Nous offrons quatre (4) détergents de laveuse à pression : auto, moto, bateau et universel. Ils peuvent être achetés en ligne sur notre site Web au **www.arblueclean.com**. Les quincailleries ou centres de rénovation vendent également des détergents pour laveuses à pression pour les différents projets de nettoyage. La solution de nettoyage doit correspondre à la consistance de l'eau afin d'éviter l'obstruction de votre réservoir de détergent et de la buse.
- ***Ce système applique du détergent à basse pression. La puissance de nettoyage des détergents est renforcée lorsqu'ils sont appliqués à basse pression et que du temps est prévu pour la décomposition de la saleté et la crasse. La combinaison de basse pression et l'action chimique est très efficace et peut être plus efficace que de frotter si appliqué correctement. Pulvériser toujours le détergent sur une surface sèche, ne trempez pas la zone au préalable. Mouiller la surface au préalable dilue le détergent et réduit sa capacité de nettoyage. Ne laissez pas le détergent sécher sur la surface. Sur les surfaces verticales, appliquez le détergent sur les surfaces les plus basses et montez graduellement pour éviter que le détergent provoque des stries dans la saleté et la crasse. Rincez le détergent par le lavage à la pression en commençant par le bas et en montant pour la même raison.***
- Si la tache est particulièrement tenace, il peut être nécessaire de réappliquer le détergent et d'utiliser une brosse à soies pour frotter la tache. Les lavages à la pression suivant le brossage devraient compléter votre nettoyage avec succès.

REMISAGE

- Retirez la lance du pistolet et placez-la dans le support d'accessoire. Placez le pistolet dans le support d'accessoire sur le côté. Les lances sont placées dans l'une des fentes à l'arrière de l'appareil. Assurez-vous de jeter tout détergent restant dans le réservoir. Rincez le réservoir et la buse avec de l'eau fraîche pour éviter toute obstruction.
- Lorsque votre session de nettoyage à la pression est terminée, éteignez l'interrupteur d'alimentation situé à l'avant de la laveuse à pression. Débranchez le cordon d'alimentation de la prise de courant. Coupez l'alimentation d'eau. Tirez la gâchette du pistolet de pulvérisation 2 ou 3 fois pour vider l'excédent d'eau et libérer toute pression d'eau résiduelle. Débranchez l'adaptateur du tuyau d'arrosage de l'entrée d'eau. Ne laissez pas la laveuse à pression fonctionner sans approvisionnement en eau.
- Enlevez le réservoir de détergent et nettoyez-le complètement. Des résidus de produits chimiques colleront au réservoir et peuvent causer le blocage de l'injecteur de détergent et l'empêcher de fonctionner correctement.
- Enlevez le réservoir de détergent et nettoyez-le complètement. Des résidus de produits chimiques colleront au réservoir et peuvent causer le blocage de l'injecteur de détergent et l'empêcher de fonctionner correctement.
- Retirez le tuyau à haute pression du pistolet et dévissez l'autre extrémité du tuyau de la laveuse à pression.
- Enroulez le cordon d'alimentation autour des onglets en L sur le côté droit de la machine lorsque vous faites face à elle.
- Le tuyau de pression est remisé sur le crochet du tuyau situé à l'arrière de la poignée.
- **NE PAS remiser la laveuse à pression dans un endroit où elle serait exposée à des températures glaciales, sauf si vous utilisez le produit « PumpSaver » Il est recommandé d'utiliser « PumpSaver »** pour l'entreposage dans des conditions de gel. Le gel risque d'endommager la pompe sauf si « PumpSaver » est ajouté à la laveuse à pression. Si vous ne l'utilisez pas ou si vous entreposez votre laveuse à pression pour plus d'un mois, utilisez « PumpSaver ». Consultez la.

PUMP SAVER

Le produit « Pump Saver » est un produit qui protège et prolonge la vie de la pompe. Cela permet de garder les pièces internes de la pompe lubrifiées et protégées du gel dans tous les climats où elle peut être entreposée. Il protège aussi contre la corrosion interne. The Blue Clean part # is: PW64511 (16oz. bottle).

Order online at www.arblueclean.com

Instructions pour le produit « PumpSaver »

Instructions pour le produit « Pump Saver » Suivez les instructions de remisage précédentes pour votre laveuse à pression. Pour prévenir les taches, protégez la surface sous la laveuse à pression de tout excès de liquide. Portez une protection oculaire lors de l'utilisation de ce produit.

1. Éteignez votre laveuse à pression.
2. Débranchez le tuyau d'arrosage.
3. Secouez bien la bouteille avant de la brancher à la laveuse à pression.
4. Vissez l'adaptateur du tuyau d'arrosage à la bouteille de « Pump Saver ».
5. Cliquez sur l'entrée de la pompe (filtre de connexion rapide clair).
6. TTTournez la valve de la bouteille en position ouverte.
7. Allumez la laveuse à pression. Éteignez la laveuse à pression électrique dès que le liquide de « Pump Saver » commence à sortir par la prise d'eau — buse.
8. Fermez la valve de la bouteille et enlevez la soupape de la bouteille « Pump Saver » de la laveuse à pression.

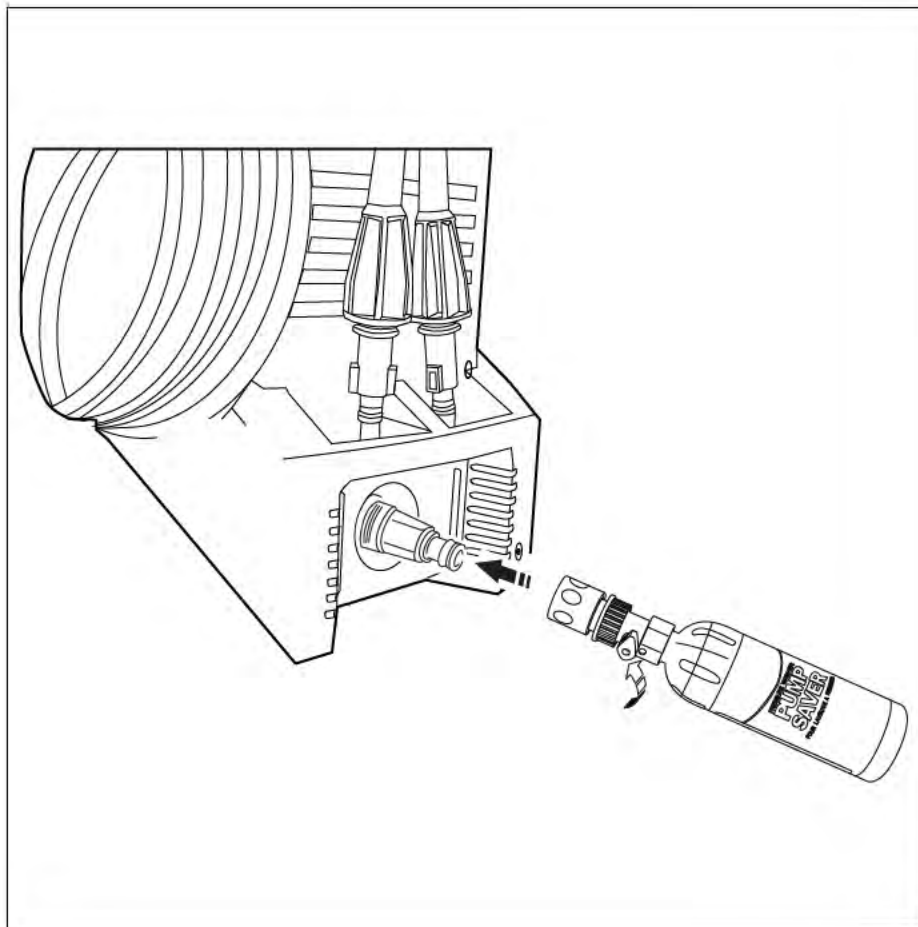

PIÈCES DE REMPLACEMENT

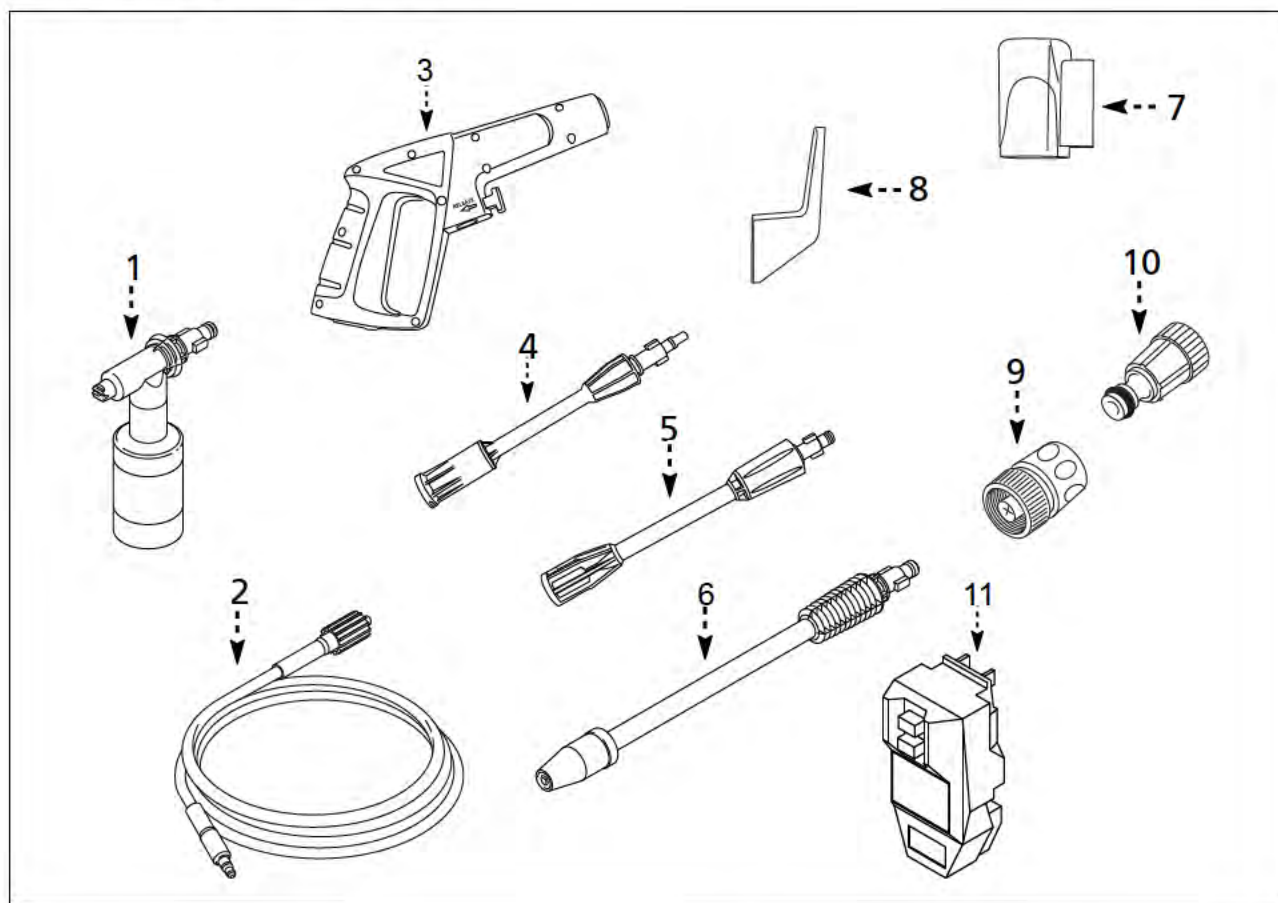

Pos.	Description	No. pièce	Qté.
1	Bouteille de détergent	PW50954	1
2	Tuyau (QC) 20'	PW3083450	1
3	Pistolet	PW4120391	1
4	Lance/buse de pulvérisation variable	PW4120410	1
5	Extension de lance	PW4120400	1
6	Brosse Turbo	PW50976	1
7	Support de pistolet	PW4220580	1
8	Enrouleur	PW4220590	1
9	Filtre à connexion rapide (plastique clair)	PW3082130	1
10	Adaptateur de tuyau d'arrosage	PW3082731	1
11	Disjoncteur de fuite de terre	PW3084330	1

Ensemble de pièces de rechange pour la pompe

Joint hydrauliques & valves	PW4220620	1
Pré-assemblage TSS	PW4220630	1
Ensemble d'anneaux	PW909107K	1

Pour commander: www.arblueclean.com / 1-866-235-5112

DÉPANNAGE ET FAQs

<p>L'unité ne s'allume pas.</p>	<p>Assurez-vous que la laveuse à pression est en position "OFF". Branchez le cordon électrique sur une prise mise à la terre de 120 volts (aucune rallonge électrique ne doit être utilisée). Si le cordon électrique ne se branche pas dans votre prise de courant, votre prise de courant n'est pas correctement mise à la terre et ne doit pas être utilisée. Utilisez une autre prise électrique. Appuyez sur le bouton de réinitialisation sur le boîtier d'alimentation du disjoncteur de fuite de terre. Si la couleur rouge n'est pas visible dans la petite fenêtre sur le disjoncteur, débranchez et rebranchez. Appuyez sur "reset" et assurez-vous de voir la couleur rouge dans la fenêtre, elle doit demeurer rouge. Si la couleur reste rouge, mettez l'interrupteur de la laveuse à pression à "ON". Appuyez sur la gâchette du pistolet de pulvérisation et réessayez.</p> <p>Si cela n'a pas corrigé le problème, essayez le branchement sur une autre prise de courant et répétez la procédure ci-dessus. Si le problème persiste, contactez le service à la clientèle au 1-866-235-5112.</p>
<p>Le tuyau à haute pression (HP) ne se connecte pas/reste connecté au pistolet de pulvérisation. Est-ce un problème de pistolet?</p>	<p>Dans la plupart des cas, le pistolet n'est pas le problème. Le problème est le manchon en caoutchouc couvrant le raccord à l'extrémité du tuyau à haute pression. Il a probablement glissé vers le bout en métal. La solution : tortiller, tordre et/ou abaisser le manchon en caoutchouc jusqu'à ce que toute la pointe soit visible à plus d'un 1/8 " de l'embout sous la pointe en métal. Maintenant, essayez d'insérer l'extrémité du tuyau dans le pistolet. Un « clic » devrait se faire entendre et le tuyau ne devrait pas sortir jusqu'à ce qu'il soit libéré en appuyant sur le levier sur le dessous du pistolet.</p> <p>Vous pouvez couper l'extrémité du manchon avec un couteau tranchant si vous êtes incapable de bouger l'enveloppe vers le bas. Attention de ne pas couper ou percer le boyau.</p>
<p>L'appareil est en marche, mais il n'y a pas de débit d'eau.</p>	<p>Vérifiez la source d'eau. Débouchez la buse de la lance. (Voir les instructions de nettoyage de la buse sous « Nettoyage des buses ».) Ou retirez la lance et pulvérisez avec le pistolet seulement. Cela vous indiquera si la lance est le problème.</p>
<p>Pourquoi l'eau fuit-elle à l'endroit où le tuyau à haute pression se connecte au pistolet?</p>	<p>Assurez-vous qu'il y a un anneau à l'extrémité du bout en métal du tuyau à haute pression. Si aucun anneau n'est présent, il y aura fuite entre le branchement du tuyau et du pistolet de pulvérisation. Des ensembles d'anneaux sont disponibles en ligne sur le site www.arblueclean.com ou contactez le Service clientèle au 1-855-770-7529 pour passer une commande.</p>
<p>Je ne peux pas retirer la lance du pistolet de pulvérisation. Que dois-je faire?</p>	<p>Toutes les lances et le réservoir de détergent s'attachent et se retirent du pistolet de la même manière. Insérez l'extrémité du connecteur à libération rapide de la lance/du réservoir de détergent dans le pistolet. Appuyez sur le pistolet et la lance en même temps (environ un 1/8 ") et tournez dans le sens des aiguilles d'une montre. La lance se verrouillera en position. Retirez la lance en exécutant la procédure à l'inverse. Appuyez sur le pistolet et la lance en même temps et tournez dans le sens inverse des aiguilles d'une montre. La lance se retirera. Ou bien, maintenez le pistolet et la lance en position verticale avec l'extrémité de la buse au sol. Poussez l'ensemble vers le bas pour desserrer la connexion et suivez à nouveau le processus de retrait. Vous pouvez également vaporiser de l'eau savonneuse ou un lubrifiant dans la zone où la lance se connecte au pistolet.</p>
<p>La laveuse à pression s'allume pendant 2 secondes, s'éteint et ne se rallume pas. Ai-je un appareil défectueux?</p>	<p>Il semble que votre laveuse à pression fonctionne très bien. Lorsque l'eau est branchée, que les accessoires sont assemblés correctement et que l'interrupteur d'alimentation est allumé, la laveuse à pression peut s'allumer pendant 1 à 2 secondes pour amorcer la pompe. Elle s'arrête automatiquement et attend que la gâchette du pistolet soit actionnée. Lorsque la gâchette est actionnée, l'eau est projetée par la pompe. Le capteur d'eau dans la pompe « détecte » l'eau en mouvement et allume automatiquement la laveuse à pression. Ou bien, mettez l'interrupteur à « OFF », et tenez la gâchette du pistolet de pulvérisation afin d'avoir un flux d'eau régulier. Tandis que vous tenez la gâchette du pistolet, mettez l'interrupteur de la laveuse à pression à « ON ».</p>



**BLUE[®]
CLEAN**

Modèle AR110S

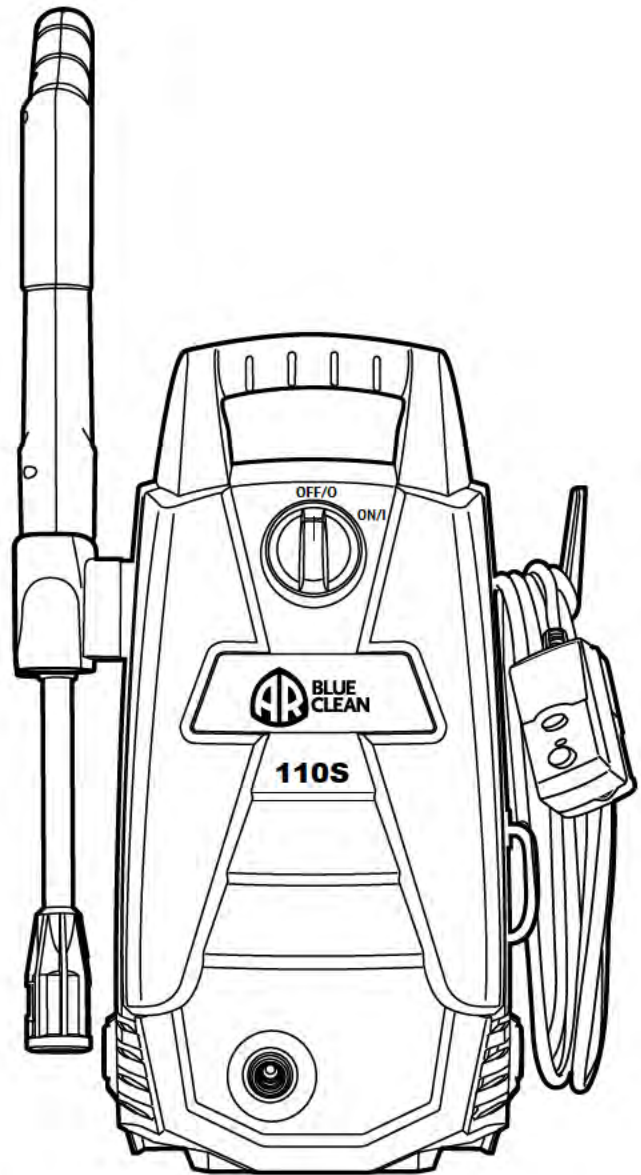

Les conseils de nettoyage et de dépannage, manuels et autres informations utiles sont disponibles sur notre site Web. Pour les pièces et accessoires pour votre laveuse à pression Blue Clean, visitez www.arblueclean.com. Il est facile de passer une commande et toutes les principales cartes de

A.R. NORTH AMERICA, INC.

Attn: Power Washer Warranty Department

140 - 81st. Avenue NE, Fridley, MN 55432

Phone: 1-866-235-5112

Fax: 1-866-331-2762

Email: info@arblueclean.com

Website: www.arblueclean.com



Besoin d'aide?
1-866-235-5112

www.arblueclean.com