

GARANTIE LIMITÉE DE LA LAVEUSE DE HAUTE PRESSION

Ce produit est sous garantie à la vente au détail original contre les défauts de matériel et de fabrication pour une période de un (1) an sur les machines, 90 jours sur l'assemblage du pistolet et du tuyau flexible, à partir de la date d'achat et n'est pas transférable. La garantie couvre les pièces de rechange. Cette limitation de garantie d'un an ne s'applique qu'aux produits utilisés dans les applications et ne s'applique à la location ou les applications commerciales. Utiliser un soin raisonnable dans l'exploitation et l'entretien de la laveuse à pression comme décrit dans le manuel du propriétaire.

RETOURS DE GARANTIE

Il faut avoir un numéro d'autorisation de retour de marchandise (RMA) le nombre et la preuve d'achat pour les articles retournés. Tous les retours non autorisés sera refusés et renvoyés à l'expéditeur. Le frais de transport, dans le cas échéant, doit être payée par l'acheteur. Appeler 1-865-235-5112 du lundi au vendredi de 8 :00 a.m. à 5: 00 p.m. (Temps standard central). Ou E-Mail: info@arnorthamerica.com 24 heures sur 24 heures.

A.R. North America, Inc.

Attn: Pressure Washer Warranty Department
140 - 81st Avenue NE, Fridley, MN 55432

Please read and save these instructions. Read carefully before attempting to assemble, install, operate or maintain the product described. Protect yourself and others by observing all safety information. Failure to comply with instructions could result in personal injury and/or property damage! Retain instructions for future reference.

Electric Pressure Washer**Specifications:**

MODEL	MAX PSI	MAX GPM	MAX TEMP	VOLTAGE	AMPS	UNIT WEIGHT
AR116	1450	1.35	122°F	120V	11	14 lbs

**SAFETY GUIDELINES:**

This manual contains information that is very important to know and understand. This information is provided for SAFETY and to PREVENT EQUIPMENT PROBLEMS. To help recognize this information, observe the following symbols.

⚠ WARNING

Warning indicates a potentially hazardous situation which, if not avoided, COULD result in death or serious injury.

⚠ CAUTION

Caution indicates a potentially hazardous situation which, if not avoided, MAY result in minor or moderate injury.

NOTE or NOTICE: Information that requires special attention.

IMPORTANT

This pressure washer is equipped with a microswitch sensitive to water flow. This Total Stop System (TSS) senses water flow in the pump. When the trigger is released, water stops flowing through the pump. The TSS then automatically turns the motor off to protect the pump from overheating.

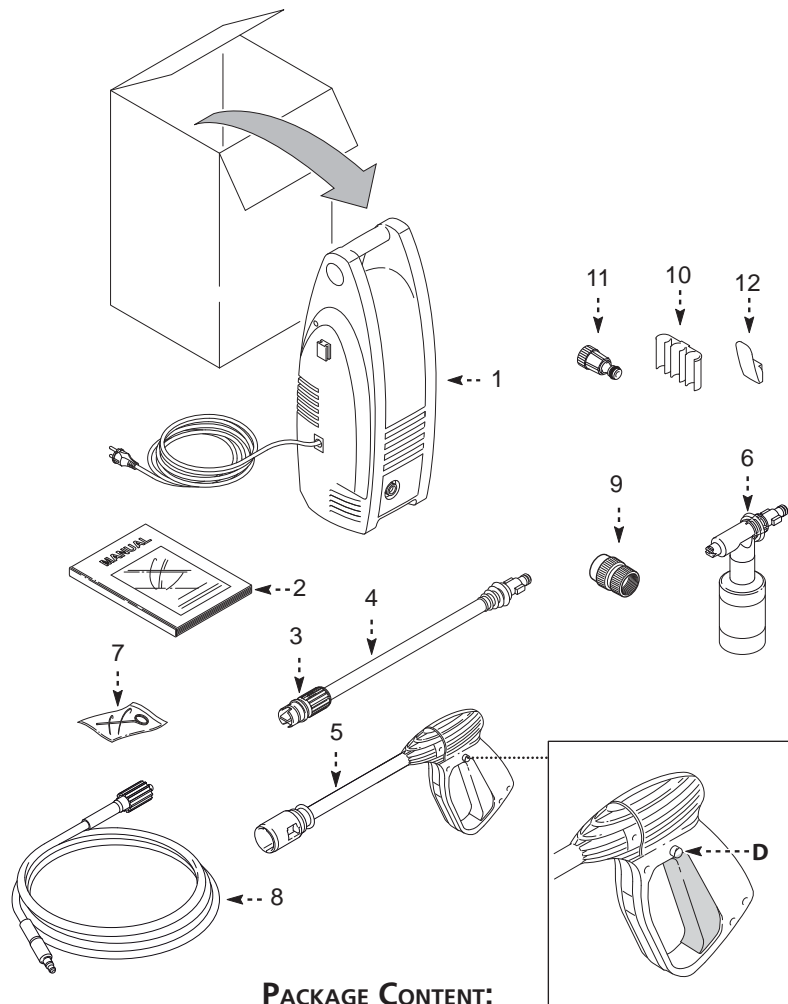

PACKAGE CONTENT:

1. Pressure Water Unit
2. Manual
3. Adjustable Spray Nozzle
4. Lance
5. Gun
6. Detergent Tank
7. Nozzle Cleaning Tool
8. High Pressure Hose
9. Garden Hose Adapter
10. Lance Holder
11. Quick Connect Filter
12. Cord Holder

Gun Safety Button (D)

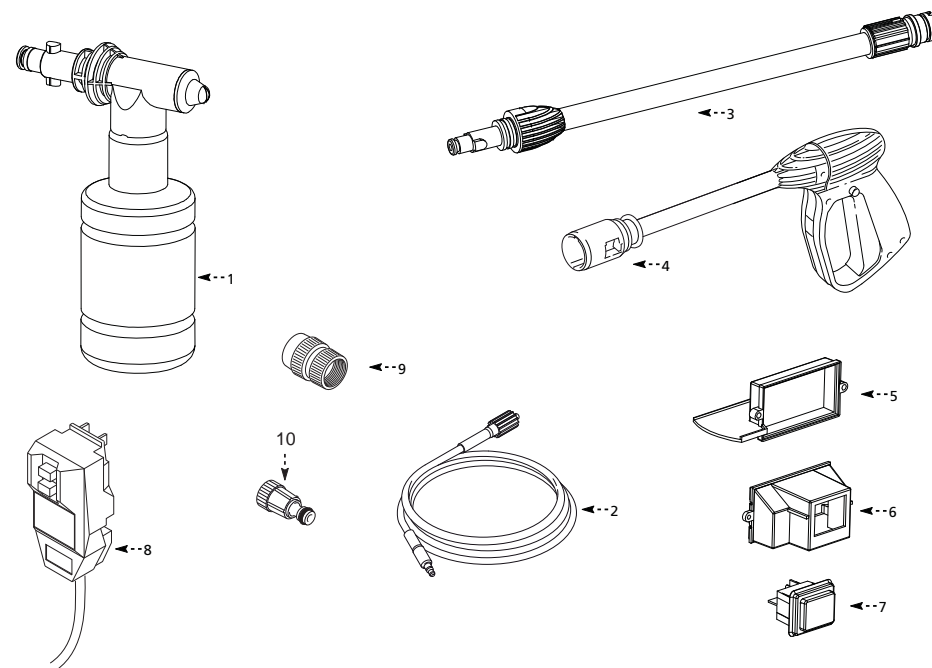

Pos.	Description	Numéro de pièce	Qty.
1	Bâche de détergent	AR50954	1
2	Tuyau souple de haute pression	AR3082290	1
3	Lance réglable /vaporisateur	AR50955	1
4	Pistolet	AR3082280	1
5	Couvercle impermeable	AR50949	1
6	Assemblage d'interrupteurs	AR50946	1
7	Interrupteur	AR50945	1
8	Cordon électrique w / GFCI	DX2731301100	1
9	Accessoire du tuyau souple de jardin (avec le filtre)	AR3082301	1
10	Rapide connecter filtre	AR3082130	1

Outils de pièces de rechange de la pompe

Joint d'eau et valves	AR3081290
Pré- Assemblage TSS	AR3082350

DÉTERGENTS (SUITE)

Le rinçage à haute pression devraient également progresser en partant du bas vers le haut. En particulier les taches tenaces, mai il être nécessaire d'utiliser une brosse en association avec des détergents et de rinçage à haute pression.

OPÉRATION

1. Le lance est affecté par la pression au cours de l'opération, donc le tenir fermement avec les deux mains et le point le pistolet vers le sol.
2. Activer en tirant sur la gâchette du pistolet / poignée de pulvérisation.
3. Ajustez la distance à la surface de nettoyage, qui aura également régler votre pression du vaporisateur.
4. La forme et l'intensité du mode de vaporisation peuvent être modifiées par la torsion de réglage de la pulvérisation à la fin de la lance. Maintenir les mains hors de la face avant de la lance à la prévention des blessures.

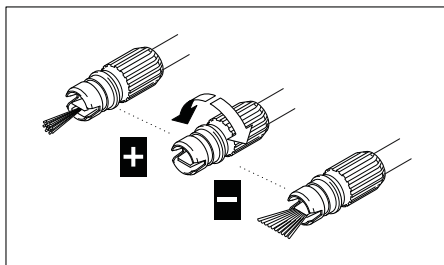

LA FIN D'OPÉRATION

1. Appuyez sur l'interrupteur ON / OFF "OFF" sur la laveuse de haute pression.
2. Déconnecter la fiche de la source d'alimentation.
3. Fermer l'alimentation en eau.
4. Activer la poignée de pulvérisation pour soulager la machine de pression.
5. Verrouiller le déclencheur en position "OFF".

OPERATION

1. Pull trigger on gun.
2. Turn the "ON/OFF" switch to "ON".
3. Release trigger. The pressure washer motor will stop running.
4. To spray again, pull trigger and motor and pump will restart.

Note: Occasionally the motor may run for a short time to bring fresh, cool water into the pump even if the trigger is released. This is part of normal operation and will not damage the unit.

CAUTION Always turn the "ON/OFF" switch to "OFF" then trigger gun to release hose pressure before unplugging the power cord.

CAUTION Risk of equipment damage. Always make sure the "ON/OFF" switch on the unit is "OFF" and unit is unplugged prior to storage.

WARNING Risk of Injection. Unit will start spraying when trigger is squeezed if "ON/OFF" switch is in "ON" position. Always point gun in a safe direction.

IMPORTANT SAFETY INSTRUCTIONS

Save These Instructions

WARNING

When using this product, basic precautions should always be followed, including the following:

1. Read all instructions before

- using the product.
2. Always disconnect power before disassembling or repairing the unit.
3. Follow all safety codes as well as the Occupational Safety and Health Act (OSHA).
4. Ensure safety devices are operating properly before each use. DO NOT remove or modify any part of the gun or unit.
5. Know how to stop this product and bleed pressure quickly. Be thoroughly familiar with the controls.
6. Stay alert - watch what you are doing.
7. Do not operate the product when fatigued or under the influence of alcohol or drugs.
8. Keep operation area clear of all persons.
9. Do not overreach or stand on unstable support. Keep good footing and balance at all times.
10. Follow the maintenance instructions specified in the manual.
11. This product is provided with a ground fault circuit interrupter, GFCI, be sure to inspect cord and GFCI prior to use. Any repair or replacement of the power cord must be performed by a qualified (licensed or certified) electrical technician.
12. Never use an extension cord with this product.
13. The power cord on this product contains chemicals, including lead, known to the State of California to cause [cancer and] birth defects or other reproductive harm. Wash hands after handling.

IMPORTANT SAFETY INSTRUCTIONS (CONT)

14. To reduce the risk of injury, close supervision is necessary when a product is used near children.

▲WARNING**Risk of Electrocutation**

- Inspect cord before using - Do not use if cord is damaged.
- Keep all electrical connections dry and off the ground.
- Do not touch plug with wet hands.
- This product is provided with a ground fault circuit interrupter built into the power cord plug. If replacement of the plug or cord is needed, use only identical replacement parts.
- Do not spray electrical apparatus and wiring.

▲WARNING**Risk of Injection or Severe Injury**

- High pressure. Keep clear of nozzle. Do not discharge streams at persons or animals.
- Never put hand or fingers over spray tip while operating the unit.
- Never try to stop or deflect leaks with any body part.
- Always engage the trigger safety latch in the safe position when spraying is stopped even if only for a few moments.
- Point gun in safe direction. Unit will start spraying when trigger is squeezed if 'on/off' switch is in "ON" position.
- Discharge pressure - When 'on/off' switch is in "OFF" position,

pressure may still exist in unit. To discharge pressure, point gun in safe direction and squeeze trigger.

▲WARNING**Risk of Explosion**

- Do not spray flammable liquids.
- Never use in areas containing combustible dust, liquids, or vapors.

▲CAUTION

- High pressure - Gun kicks back - Hold gun with both hands.
- Keep hose away from sharp objects. Bursting hoses may cause injury. Examine hose regularly and replace if damaged. Do not attempt to mend a damaged hose.

NOTE

- Use only detergents specifically formulated for pressure washers. Always follow detergent manufacturer's label recommendations for proper use of detergents. Always protect eyes, skin, and respiratory system from detergent.
- For either indoor or outdoor use. Store indoors and where temperature stays above freezing.
- Unplug unit when not in use.
- Pressure washer is not meant to pump hot water. Do not connect to hot water supply.
- Never leave the unit unattended while it is plugged in.
- Always turn water supply "ON" before turning pressure washer

Un vaporisateur bouché ou partiellement obstrué peut causer une réduction significative de l'eau sortant de la buse et de la cause de l'unité à palpiter tout pulvérisation.

INSTRUCTIONS DE NETTOYAGE DE JET

Pour nettoyer le jet:

- Eteignez l'appareil.
- Couper l'alimentation en eau. Dégager toute pression collectée dans le tuyau souple en serrant le déclencheur pour 2 ou 3 fois.
- Séparer la lance du pistolet.
- Tourner la buse à l'installation du cours d'eau étroit. Ceci ouvre des pales du ventilateur.
- Utilisation de la pointe inclus propres, ou d'un papier plié, un clip, insérer le fil dans le trou de la buse et de va-et-vient jusqu'à ce que des débris est délogé.

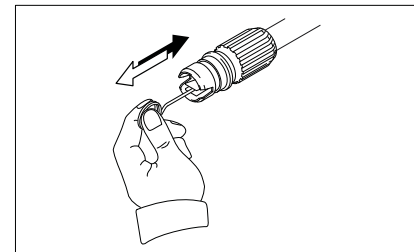

- Retirer les débris supplémentaires par retour de chasse d'eau à travers la buse. Pour ce faire, enlevez la lance de le déclencheur, le lieu d'un fin tuyau de jardin (avec de l'eau courante) à la pointe de la buse pousser l'eau et les débris à l'arrière d'ouverture de la lance.

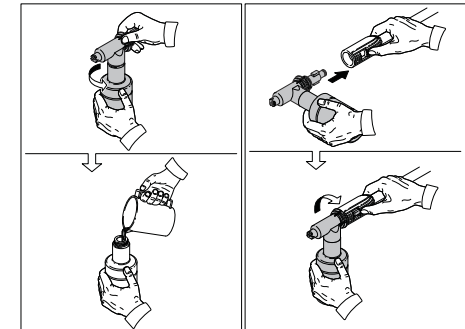
DÉTERGENTS

L'utilisation des détergents peuvent considérablement réduire le temps de nettoyage et Assit dans la suppression des taches difficiles. Certains détergents ont été personnalisés pour l'utilisation d'eau sous pression sur les tâches de nettoyage spéciales. Ces détergents peuvent être approximativement aussi épais que l'eau. L'utilisation de détergents épais, tels que savon à vaisselle, se bouche le système d'injection de produits chimiques et d'empêcher l'application du détergent.

Le pouvoir nettoyant des détergents provient de leur application à une surface et la fourniture du temps chimique pour détruire les poussières et la saleté. L'opération des détergents est la meilleure quand c'est appliqué à une basse pression.

La combinaison de l'action chimique et le rinçage à haute pression est très efficace. Sur les surfaces verticales, appliquer le détergent en commençant par le fond et opérant vers le haut. Cela va prévenir le glissement du détergent vers le bas et la génération du cours d'eau.

CONNEXION AU SYSTÈME (SUITE)

- Insérer l'ensemble de la boîte de détergent dans fusil, poussez vers le bas et tourner au sens des deux aiguilles d'une montre jusqu'à la butée positive.
- Assurer que l'interrupteur de puissance est en position "OFF".
- Attacher le tuyau souple de haute pression sur la sortie d'eau de la pompe en tournant au sens des deux aiguilles d'une montre et serrant avec les mains.
- Connecter le tuyau de jardin comme explique en respectant les instructions de la connexion du tuyau souple de jardin.
- Brancher le cordon

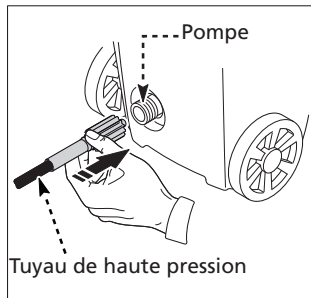

d'alimentation dans une prise de courant 120V terre.

- Ouvrir l'eau.
- Déverrouiller le déclencheur en déplaçant la serrure de droite à gauche.
- Décompresser et maintenez la gâchette sur le pistolet pendant une minute afin de relâcher la pression et de supprimer tout l'air piégé dans le système.
- Tourner l'interrupteur " ON / OFF " pour la position «ON».

COMMENT EVITER DES SURFACES NUISIBLES

DIRECTIONS POUR L'USAGE

L'endommagement pour le nettoyage des surfaces se produit parce que la force de l'impact de l'eau est supérieure à la durabilité de la surface. Vous pouvez faire varier la force de l'impact par le contrôle de la tuyère du jet de la buse de l'angle de la surface de nettoyage, et l'embout de la distance de la surface de nettoyage. Ne jamais utiliser un petit cours d'eau à impact élevé ou un turbo buse sur une surface qui est susceptible d'être endommagé. Éviter de pulvériser les fenêtres avec un petit cours d'eau à impact élevé ou turbo buse. Ce faisant, briser la fenêtre. Le plus sûr moyen d'éviter d'endommager les surfaces est de suivre ces étapes.

INSTRUCTIONS DE NETTOYAGE

- Avant le déclenchement du déclencheur, de régler la buse à un mode de ventilateur large.
- Placez la buse d'environ 4-5 mètres de la surface de nettoyage. Tenir le pistolet à un angle de 45° pour le nettoyage de surface. Déclencher le pistolet.
- Varié l'angle de vaporisation du mode de ventilateur et la distance à la surface de nettoyage jusqu'à ce que l'efficacité optimale de nettoyage est réalisé sans endommager la surface.

"ON". Running pump dry causes damage.

SERVICING OF A DOUBLE-INSULATED APPLIANCE

In a double-insulated product, two systems of insulation are provided instead of grounding. No grounding means are provided for a double-insulated product, nor should grounding means be added to the product.

Servicing a double-insulated product requires extreme care and knowledge of the system, and should be done only by qualified service personnel.

Replacement parts for a double-insulated product must be identical to the original parts. A double-insulated product is marked with the words "Double Insulation" or "Double Insulated". Product may also be marked with symbol shown below.

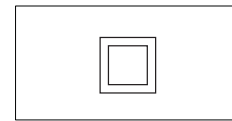

⚠ WARNING *Do not use pressure that exceeds the operating pressure of any of the parts (hoses, fittings, etc.) in the pressurized system. Ensure all equipment and accessories are rated to withstand the maximum working pressure of the unit.*

⚠ WARNING *Do not spray electrical apparatus and wiring.*

- Never disconnect the high pressure discharge hose from the machine while the system is pressurized. To depressurize machine, turn power and water supply off, then press gun trigger 2 - 3 times.
- Never permanently engage the trigger mechanism on the gun.
- Never operate the machine without all components properly connected to the machine (handle, gun/wand assembly, nozzle, etc.).

⚠ WARNING *Equipment damage.*

- ALWAYS turn water supply "ON" before turning pressure washer "ON". Running pump dry causes serious damage.
- Do not operate the pressure washer with the inlet water screen removed. Keep screen clear of debris and sediment.
- NEVER operate pressure washer with broken or missing parts. Check equipment regularly and repair or replace worn or damaged parts immediately.
- Use only the nozzle supplied with this machine.
- Never leave the wand unattended while the machine is running.
- Never attempt to alter factory settings. Altering factory settings could damage the unit and will void the warranty.
- Always hold gun and wand firmly when starting and operating the machine.

SERVICING OF A DOUBLE-INSULATED APPLIANCE (CONT)

- NEVER allow the unit to run with the trigger release (off) for more than one (1) minute. Resulting heat buildup will damage pump.
- Pressure washer is not meant to pump hot water. NEVER connect it to a hot water supply as it will significantly reduce the life of the pump.
- NEVER store the pressure washer outdoors or where it could freeze. The pump will be seriously damaged.
- Release trigger when changing from high to low pressure modes. Failure to do so could result in damage.

2. Attach garden hose to swivel adapter side marked hose.

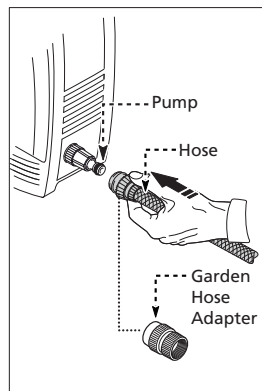

3. The spray gun should be locked into the "OFF" position by locating the safety trigger lock just above the trigger of the gun. Activate the lock by holding the gun and push the lock from left to right. Squeeze trigger to make sure the trigger does not move. The safety

POWER CORD

trigger lock should be locked at all times when pressure washer is not in use.

1. Plug the power cord into a grounded 120V outlet and press the reset button as shown below.
2. **THIS MUST BE DONE EACH TIME THE UNIT IS PLUGGED IN AN OUTLET.**

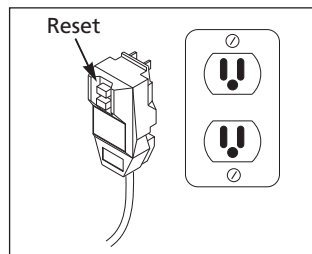

endommagements.

PRUDENCE Conserver le tuyau hors

d'objets aigus. Les tuyaux flexibles peuvent provoquer les blessures. Examiner régulièrement et remplacez-le en cas d'endommagement. Ne pas tenter de réparer un tuyau endommagé.

verrouillage en maintenant le pistolet et appuyer sur le verrou de gauche à droite. Serrer le déclencheur pour s'assurer que le déclenchement ne se déplace pas. Le déclenchement de verrouillage de sécurité devrait être verrouillée en tout temps lors de lavezuse à pression n'est pas utilisé.

LES INSTRUCTIONS DE CONNEXION DE TUYAU DE JARDIN

1. Attacher l'adaptateur pivotant à pomper l'eau d'entrée, si ce n'est déjà attaché. Avis de la carte pivot est marquée par les mots pompe et tuyau. Assurez-vous de connecter la pompe côté de l'adaptateur à la pompe l'eau d'entrée pour éviter d'endommager les fils.
2. Joindre à boyau pivotant adaptateur côté marqué tuyau.

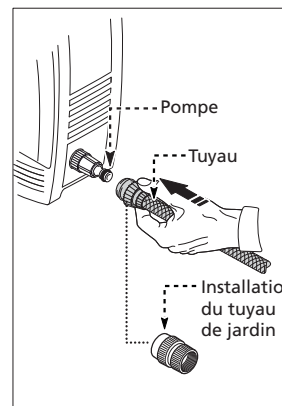

3. Le pistolet doivent être enfermés dans le «OFF» en situant la position de déclenchement de verrouillage de sécurité juste au-dessus de la gâchette du pistolet. Activer le

CORDON D'ALIMENTATION

1. Brancher le cordon d'alimentation dans une prise de terre 120 V et appuyez sur le bouton de remise en circuit, comme indiqué ci-dessous.
2. **CELA DOIT ETRE FAIT CHAQUE FOIS QUE L'APPAREIL EST BRANCHE A UNE PRISE DE COURANT.**

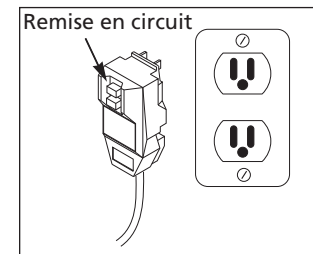

CONNEXION AU SYSTEME

1. Insérer l'adaptateur de la lance dans le pistolet et tourner au sens des deux aiguilles d'une montre jusqu'à la butée positive, comme indiqué ci-dessous.

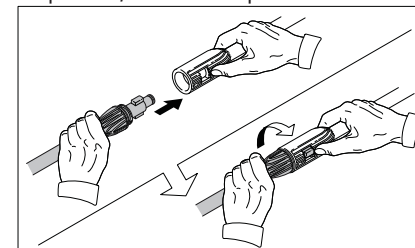

ENTREtenir D'UN DOUBLE-ISOLÉ APPAREIL (SUITE)

sont conçus pour résister à la pression maximale de l'unité.

AVERTISSEMENT *Ne vaporisez pas de matériel électrique et de câblage.*

- Ne jamais débrancher le tuyau de décharge à haute pression de la machine alors que le système est sous pression. Pour décompresser la machine, fermer l'alimentation en électricité et en eau, puis appuyez sur le déclencheur pour 2 ou 3 fois.
- Ne jamais exercer de façon permanent le mécanisme sur la gâchette du pistolet.
- Ne faites jamais fonctionner la machine sans tous les composants proprement connectés (poignée, assemblage pistolet / lance, vaporisateur, etc.)

AVERTISSEMENT

Endommagement de Equipement

- TOUJOURS tourner l'approvisionnement en eau "ON" avant de tourner à eau sous pression "ON". Le fonctionnement de la pompe sèche provoque de graves dommages.
- Ne pas faire fonctionner le nettoyeur haute pression à l'entrée d'eau d'écran

- supprimée. Garder l'écran clair de débris et de sédiments.
- NE JAMAIS utiliser la machine à eau sous pression cassé ou manquant parts. Check équipement régulièrement et réparer ou remplacer les pièces usées ou endommagées immédiatement.
- Utilisez uniquement l'embout fourni avec cette machine.
- Ne laissez jamais sans surveillance alors que la lance de la machine est en marche.
- Ne jamais tenter de modifier les paramètres de l'usine. L'alteration des paramètres de l'usine pourrait endommager l'appareil et annuler la garantie.
- Toujours tenir fermement la lance et des déclencheurs lors de la création et l'exploitation de la machine.
- NE JAMAIS laisser l'unité à courir à la sortie de déclenchement (off) pour plus d'un (1) minute. La génération de la chaleur pourrait endommager la pompe.
- La laveuse de haute pression n'est pas destiné au pompage de l'eau chaude. Ne jamais connecter à un approvisionnement en eau chaude car elle permettra de réduire considérablement la durée de vie de la pompe.
- NE JAMAIS stocker la laveuse de haute pression ou à l'extérieur où il peut geler. La pompe sera sérieusement endommagé.
- Relâcher le déclenchement en cas de changement de haute à basse pression modes. Sinon, cela pourrait causer des

SYSTEM CONNECTION

1. Insert lance adapter into the gun and turn clockwise to positive stop as shown below.

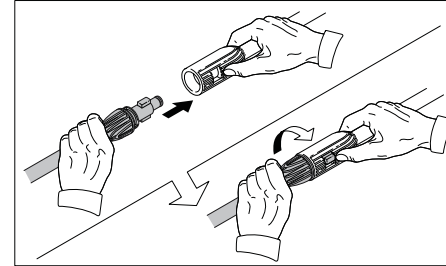

2. Insert detergent bottle assembly into gun, push down and turn clockwise to a positive stop.
3. Be sure that the power switch is in the "OFF" position.
4. Attach the high pressure hose onto the pump water outlet by turning clockwise and hand tightening.
5. Connect garden hose as explained under Garden Hose Connection Instructions.

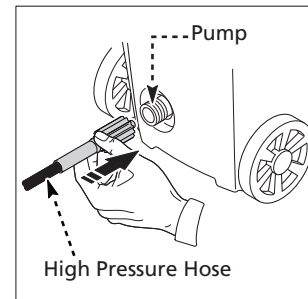

6. Plug the power cord into a grounded 120V outlet.
7. Turn water on.
8. Unlock trigger lock by moving lock right to left.

9. Depress and hold the trigger on the gun for one minute to release pressure and remove any air trapped in the system.
10. Turn the "ON/OFF" switch to the "ON" position.

HOW TO AVOID DAMAGING SURFACES

DIRECTIONS FOR USE

Damage to cleaning surfaces occurs because the impact force of the water exceeds the durability of the surface. You can vary the impact force by controlling the nozzle's fan pattern, the nozzle's angle to the cleaning surface, and the nozzle's distance from the cleaning surface. Never use a narrow high impact stream or a turbo nozzle on a surface that is susceptible to damage. Avoid spraying windows with a narrow high impact stream or turbo nozzle. Doing so may break the window. The surest way to avoid damaging surfaces is to follow these steps.

CLEANING INSTRUCTIONS

1. Before triggering the gun, adjust the nozzle to a wide fan pattern.
2. Place the nozzle approximately 4 - 5 feet away from the cleaning surface. Then hold the nozzle at a 45° angle to the cleaning surface. Trigger the gun.

CLEANING INSTRUCTIONS (CONT)

- Vary the fan pattern spray angle and the distance to the cleaning surface until optimum cleaning efficiency is achieved without damaging the surface.

A clogged or partially clogged nozzle can cause a significant reduction of water coming out of the nozzle and cause the unit to pulsate while spraying.

NOZZLE CLEANING INSTRUCTIONS

To clean out the nozzle:

- Turn off the unit.
- Turn off the water supply. Relieve any pressure trapped in the hose by squeezing the trigger 2 - 3 times.
- Separate lance from gun.
- Rotate nozzle to the narrow stream setting. This opens up the fan blades.
- Using the included tip cleaner, or an un-folded paper clip, insert wire into the nozzle hole and move back and forth until debris is dislodged.

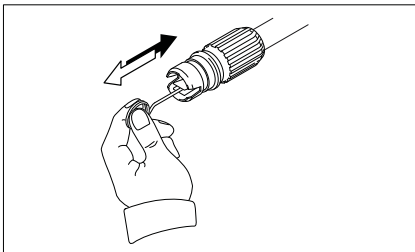

- Remove additional debris by back-flushing water through the nozzle. To do this, remove the lance from the gun, place

end of a garden hose (with water running) to tip of nozzle pushing water and debris out the back opening of the lance.

DETERGENTS

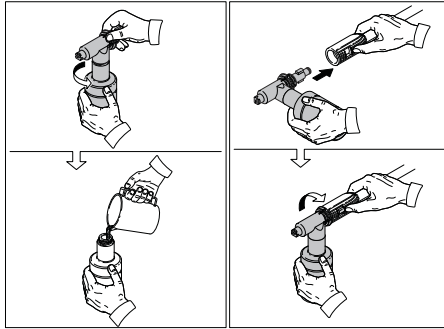

The use of detergents can dramatically reduce cleaning time and assist in the removal of difficult stains. Some detergents have been customized for pressure washer use on specific cleaning tasks. These detergents are approximately as thick as water. The use of thicker detergents, such as dish soap, will clog the chemical injection system and prevent the application of the detergent.

The cleaning power of detergents comes from applying them to a surface and giving the chemicals time to break down the dirt and grime. Detergents work best when applied at low pressure.

The combination of chemical action and high pressure rinsing is very effective. On vertical surfaces, apply the detergent starting at the bottom and working your way upward. This will prevent the detergent from sliding down and causing streaks.

- Ne jamais utiliser dans les zones contenant des poussières combustibles, liquides, ou de vapeurs.
- Toujours mettre l'alimentation en eau "ON" avant de tourner à eau sous pression "ON". Le fonctionnement de la pompe sèche provoque des dommages

▲ PRUDENCE

- Haute pression-le pistolet se recule-tenir le pistolet avec les deux mains.
- Conserver le tuyau hors d'objets aigus. Les tuyaux flexibles peuvent provoquer les blessures. Examiner régulièrement et remplacez-le en cas d'endommagement. Ne pas tenter de réparer un tuyau endommagé.

NOTE

- Utilisez uniquement des détergents spécialement conçu pour suivre les laveuses de pression. Suivre les recommandations d'étiquette du fabricant du détergent pour une bonne utilisation de détergent. Toujours protéger les yeux, la peau et le système respiratoire du détergent.
- Soit pour l'usage à l'intérieur ou à l'extérieur. Conserver où la température reste au-dessus de zéro.
- Débranchez l'appareil lorsqu'il n'est pas utilisé.
- La laveuse de haute pression n'est pas destinée au pompage de l'eau chaude. Assurer de ne pas connecter à l'approvisionnement en eau chaude.
- Ne laissez jamais l'appareil sans surveillance lorsqu'il est branché.

ENTREtenir D'UN DOUBLE-ISOLÉ APPAREIL

Dans un produit à double isolations, deux systèmes d'isolation sont prévues au lieu de l'échouement. Aucun moyens sont prévus pour une double isolation du produit, ni de la terre signifie être ajoutés au produit.

Au service d'une double isolation de produits nécessite une extrême prudence et la connaissance du système, et doit être fait que par du personnel qualifié.

Les pièces de remplacement pour une double isolation produit doit être identique à l'original parts. Un double isolation est marqué par les mots "Double isolations" ou Double Isolé. Le produit peut également être marqué avec le symbole indiqué ci-dessous.

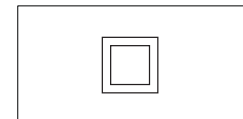

▲ AVERTISSEMENT

Ne pas utiliser la pression qui est supérieure à la pression de fonctionnement de l'un quelconque des éléments (tuyaux, de l'équipement, etc) dans le système de pression. Assurer tous les équipements et les accessoires

INSTRUCTIONS DE SÉCURITÉ IMPORTANTES (SUITE)

11. Ce produit est fourni avec un interrupteur de défaut à la terre du circuit GFCI, assurez-vous d'inspecter et de cordon GFCI avant de les utiliser. Toute réparation ou le remplacement du cordon d'alimentation doit être effectué par un personnel qualifié (agrés ou certifiés) électrique technicien.
12. N'utiliser jamais le cordon d'extension avec ce produit.
13. Le cordon d'alimentation sur ce produit contient des produits chimiques, y compris le plomb, connu de l'État de Californie à cause [de cancer et] des anomalies congénitales ou d'autres produits de dommage. Nettoyez les mains après manipulation.
14. Pour que réduire les risques de blessures, une surveillance étroite est nécessaire quand un produit est utilisé près des enfants.

AVERTISSEMENT

Risque d'électrocution

- Inspecter le cordon avant de l'utiliser. Ne pas utiliser si le cordon est endommagé.
- Garder toutes les connexions électriques à sec et à l'extérieur du terrain.
- Ne pas toucher la prise avec les mains mouillées.
- Ce produit est fourni avec un interrupteur de défaut à la terre du circuit intégré dans le cordon d'alimentation prise. If remplacement de la fiche

ou le cordon est nécessaire, n'utilisez que des pièces de remplacement identiques.

- Ne vaporisez pas de matériel électrique et de câblage.

AVERTISSEMENT

Avertissement Risque d'injection ou de blessures sévères

- Haute pression. garder le vaporisateur propre. ne rejeter pas de cours d'eau à des personnes ou des animaux.
- Ne jamais mettre la main ou des doigts sur la pointe de pulvérisation pendant le fonctionnement de l'unité.
- Ne jamais essayer d'arrêter ou de détourner les fuites avec toute partie du corps.
- Toujours engager le verrou de déclenchement de sécurité dans le coffre lorsque la pulvérisation est arrêté, même si ce n'est que pour quelques instants.
- Orienter le pistolet au sens en sécurité. L'appareil commencera la pulvérisation lorsque le déclencheur est pressé si "ON / OFF" est en position «ON».
- Décharger la pression - Lorsque la pression de décharge "on / off" est en position «OFF», la pression peut exister toujours dans l'appareil. Afin de décharger la pression orienter le pistolet au sens en sécurité et presser le déclencheur.

AVERTISSEMENT

Avertissement Risque d'explosion

- Ne vaporisez pas de liquides inflammables.

High pressure rinsing should also progress from the bottom to top. On particularly tough stains, it may be necessary to use a brush in combination with detergents and high pressure rinsing.

OPERATION

1. The lance is affected by pressure during operation; therefore hold it firmly with both hands and point the nozzle toward the ground.
2. Activate by pulling the trigger of the gun/spray handle.
3. Adjust the distance to the cleaning surface, which will also adjust your pressure of the nozzle.
4. Spray pattern shape and intensity can be changed by twisting the spray adjuster at the end of the lance. Keep hands clear of the front of the lance to prevent injury.

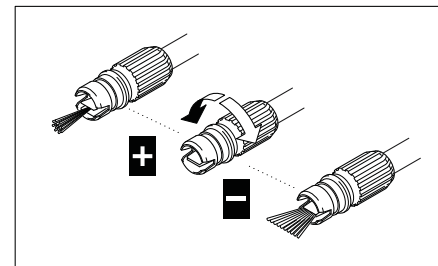

END OF OPERATION

1. Press the ON/OFF switch to "OFF" on the pressure washer.
2. Disconnect the plug from the power source.
3. Shut off the water supply.
4. Activate the spray handle to relieve the machine of pressure.
5. Lock the trigger into the "OFF" position.

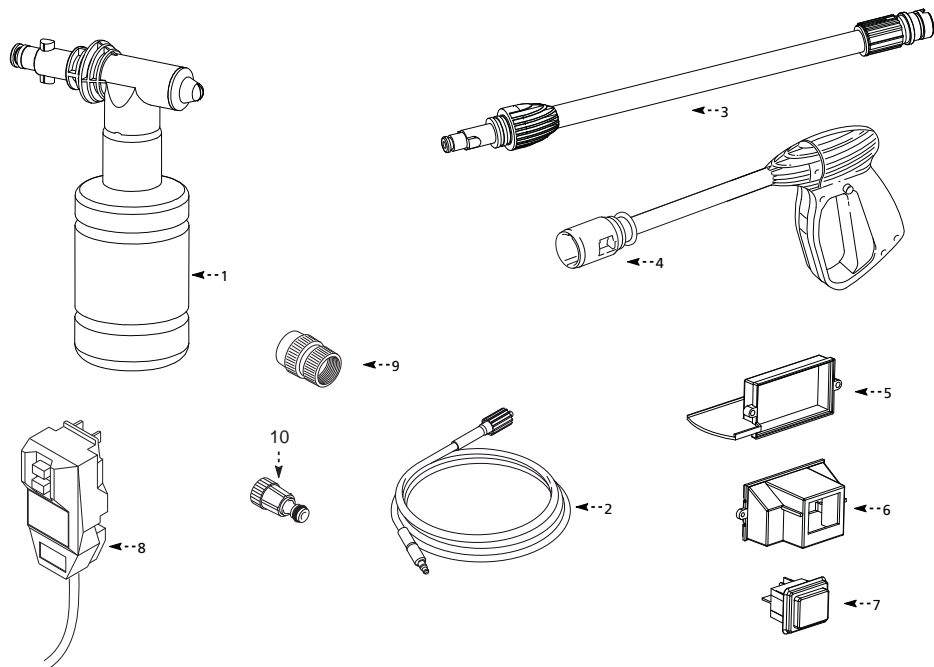

Pos.	Description	Part Number	Qty.
1	Detergent Tank	AR50954	1
2	High Pressure Hose	AR3082290	1
3	Adjustable Lance/Nozzle	AR50955	1
4	Gun	AR3082280	1
5	Waterproof Cover	AR50949	1
6	Switch Box	AR50946	1
7	Switch	AR50945	1
8	Electric Cord w/GFCI	DX2731301100	1
9	Garden Hose Fitting (with filter)	AR3082301	1
10	Quick Connect Filter	AR3082130	1

Pump Spare Part Kits

Water Seals & Valves	AR3081290
Pre-Assembly TSS	AR3082350

OPÉRATION

1. Tirer le déclencheur sur le pistolet.
2. Tourner l'interrupteur "ON / OFF" sur "ON".
3. Relâcher le déclencheur. Le nettoyeur de haute pression à moteur s'arrête en cours d'exécution.
4. Pour pulvériser de nouveau, tirer de nouveau le déclencheur et le moteur, et la pompe sera redémarrée.

NOTE: le moteur de temps en temps peut fonctionner pour un peu de temps afin d'apporter de l'eau fraîche et froide dans la pompe, même si le déclencheur est relâché. Il fait partie du fonctionnement normal et ne portent pas atteinte à l'unité.

PRUDENCE

Tourner toujours le "ON / OFF" sur "OFF", puis de déclencher le pistolet pour libérer le tuyau de pression avant de débrancher le cordon d'alimentation.

PRUDENCE

Risque de dommage de l'équipement. assurez-vous toujours que le "ON / OFF" et l'appareil est débranché avant de les entreposer.

AVERTISSEMENT

Risque d'injection. L'appareil va commencer la pulvérisation lorsque déclencheur est pressé si "ON / OFF" est en position "ON". Mettez toujours le pistolet dans une direction sûre.

INSTRUCTIONS DE SÉCURITÉ
IMPORTANTES

Conserver ces instructions

AVERTISSEMENT

Lors de l'utilisation de ce produit, les précautions de base doivent toujours être observées, y compris les suivantes:

1. Lire toutes les instructions avant d'utiliser le produit.
2. Débrancher toujours l'alimentation électrique avant le démontage ou la réparation de l'appareil.
3. Suivez tous les codes de sécurité ainsi que la sécurité et la santé Acte (OSHA).
4. Assurer les dispositifs de sécurité fonctionnent correctement avant chaque usage. Ne pas retirer ou modifier et d'une partie du pistolet ou de l'unité.
5. Savoir comment mettre fin à ce produit et de purge sous pression rapidement. Être parfaitement familiariser avec les contrôles.
6. Rester vigilants-- surveiller ce que vous faites
7. Ne pas utiliser le produit au moment de fatigue ou sous l'influence de l'alcool ou de drogues.
8. Maintenir l'opération de la zone de toutes les personnes.
9. Ne pas trop instable ou debout sur support. Maintenir bon pied et à l'équilibre en tout temps.
10. Suivez les instructions d'entretien précisées dans le manuel.

PRESSURE WASHER LIMITED WARRANTY

This product is under warranty to the original retail consumer against defects in material and workmanship for a period of 1 (one) year on machine, 90 days on gun and hose assembly, from the date of retail purchase and is not transferable. Warranty covers replacement parts. This limited one year warranty applies only to products used in consumer applications and does not apply to rental or commercial applications. Use reasonable care in the operation and maintenance of the pressure washer as described in the owner's manual.

WARRANTY RETURNS

Items returned for warranty consideration must have a Returned Merchandise Authorization (RMA) number and proof of purchase. All unauthorized returns will be refused and shipped back to sender. Freight costs, if any, must be paid by the purchaser. Call 1-866-235-5112 Monday through Friday 8:00 a.m. - 5:00 p.m. (Central Standard Time). Or E-Mail to: info@arnorthamerica.com 24 hours a day.

A.R. North America, Inc.

Attn: Pressure Washer Warranty Department
140 - 81st Avenue NE, Fridley, MN 55432

www.arblueclean.com

Veillez lire et garder ces instructions. Lire attentivement avant d'essayer à assembler, installer, opérer ou maintenir le produit décrit. Protéger vous-même et les autres en observant toute information de sécurité. La chute d'obéir les instructions pourrait provoquer la blessure individuelle et/ou l'endommagement de la propriété ! Retenir les instructions pour la référence à l'avenir.

Nettoyeur électrique de pression

Spécifications:

MODÈLE	MAX PSI	MAX GPM	MAX TEMP	TENSION	AMPS	UNITÉ POIDS
AR116	1450	1.35	122°F	120V	11	14 lbs



GUIDE DE SECURITE:

Ce manuel contient l'information qui est très importante pour connaître et comprendre. Cette information est fournie pour la SÉCURITÉ et de PRÉVENIR LES PROBLÈMES D'ÉQUIPEMENT. Pour aider à reconnaître cette information, observer les symboles suivants



Avertissement indique une situation potentiellement dangereuse, si ce n'est pas évité, il POURRAIT provoquer la mort ou la blessure grave.

▲ PRUDENCE

Prudence indique une situation

AR116 - 072010

potentiellement dangereuse qui PEUT provoquer la blessure mineure ou modérée si ce n'est pas évité.

Note ou Avis: Information qui demande l'attention spéciale.

IMPORTANT

Ce nettoyeur de pression est équipé d'un micro-interrupteur sensible au cours d'eau dans la pompe. Ce système d'arrêt total (TSS) sent le cours d'eau dans la pompe. Quand le déclencheur est libéré, l'eau arrête l'écoulement à travers de la pompe. Le TSS éteint alors automatiquement le moteur afin de protéger la pompe du surchauffage

www.arblueclean.com

